

BRASTEMP

INSTRUÇÕES DE INSTALAÇÃO PARA PEDESTAL DA LAVADORA BNF15ASANA

Para uso apenas com lavadoras de carregamento frontal

Índice

INSTRUÇÕES IMPORTANTES DE SEGURANÇA	1
REQUISITOS DE INSTALAÇÃO	2
Requisitos do Local de Instalação.....	2
Ferramentas e Peças	2
Requisitos do Local de Instalação (Lavadora).....	3
DESEMBALANDO O PEDESTAL	3
ANTES DE INSTALAR O PEDESTAL	4
INSTALANDO O PEDESTAL	4
CONCLUA A INSTALAÇÃO	6
TERMO DE GARANTIA.....	8

INSTRUÇÕES IMPORTANTES DE SEGURANÇA

Sua segurança e a segurança dos outros é muito importante.

Nós oferecemos várias mensagens de segurança importantes neste manual e em seu aparelho. Leia e obedeça sempre a todas as mensagens de segurança.



Esse é o símbolo de alerta de segurança.

Esse símbolo te alerta sobre os potenciais perigos que podem matar ou ferir você ou outras pessoas.

Todas as mensagens de segurança terão o símbolo de alerta de segurança e as palavras "PERIGO" e "ADVERTÊNCIA". Essas palavras significam:

PERIGO

Você pode morrer ou ser ferido gravemente se não seguir as instruções imediatamente.

ADVERTÊNCIA

Você pode morrer ou ser ferido gravemente se não seguir as instruções.

Todas as mensagens de segurança lhe informarão acerca do perigo potencial, em como reduzir as possibilidades de ferimentos e o que pode acontecer se as instruções não forem respeitadas.

REQUISITOS DE INSTALAÇÃO

REQUISITOS DO LOCAL DE INSTALAÇÃO

⚠️ ADVERTÊNCIA



Risco de Explosão

Mantenha materiais e vapores inflamáveis, como gasolina, longe da lavadora.

Não seguir estas instruções, pode resultar em fogo, explosão ou morte.

NOTA: Se a lavadora e o conjunto do pedestal estiverem localizados numa garagem, deve-se adicionar 76 mm (3") sob o pedestal, de modo a que a lavadora esteja 457 mm (18") acima do piso da garagem.

FERRAMENTAS E PEÇAS

Reúna as ferramentas e peças necessárias antes de iniciar a instalação.

Ferramentas necessárias:

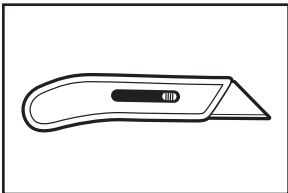

Faca ou estilete

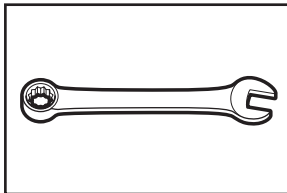

Chave catraca sextavada de 1/4" ou chave de boca

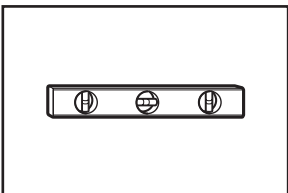

Nível

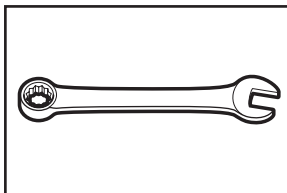

Chave de boca de 9/16"

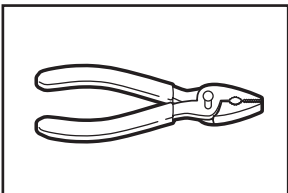

Alicate universal ou alicate ajustável

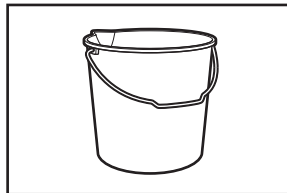

Balde

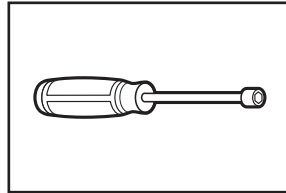

Chave de porca de 1/4"

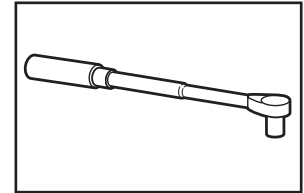

Chave catraca sextavada de 5/16" ou chave de porca

Itens Adicionais Necessários:

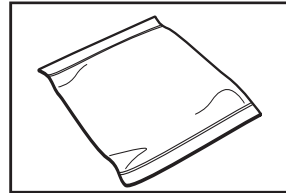

Toalha

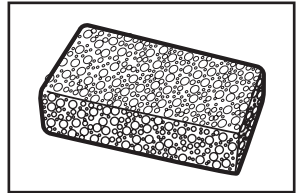

Esponja

Peças Fornecidas:

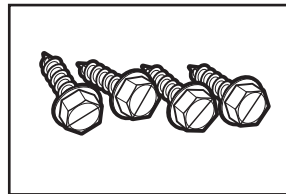

Quatro parafusos de cabeça sextavada #12 x 5/8" para chapa metálica

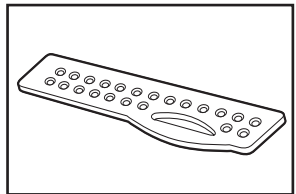

Divisória da gaveta

REQUISITOS DO LOCAL DE INSTALAÇÃO (LAVADORA)

Instruções de Instalação da Área Embutida e Armário

IMPORTANTE: a lavadora/pedestal pode ser instalada em um nicho. Verifique as localizações das torneiras (ou torneira única com adaptação/conector Y) de abastecimento de água e as tomadas elétricas aterradas. Dependendo de sua aplicação, mangueiras de preenchimento e cabos de alimentação elétrica mais longos do que aqueles fornecidos com a lavadora podem ser necessários.

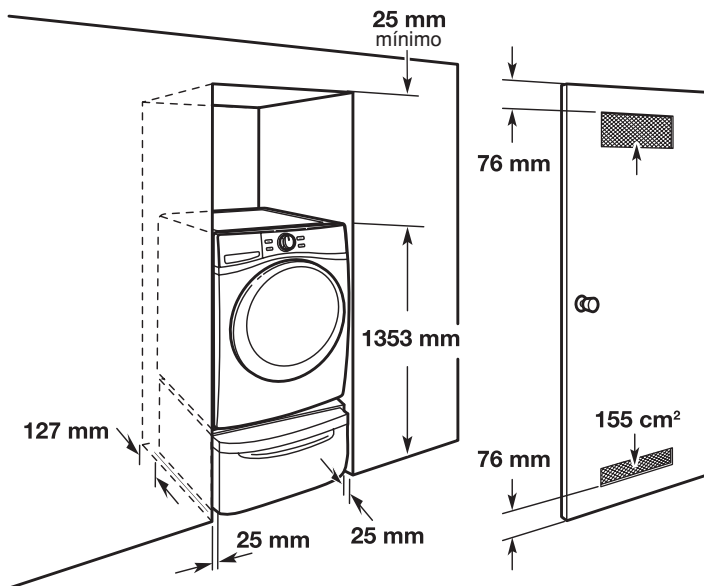

Se as torneiras de abastecimento (ou torneira única com adaptação/conector Y) de água, tomadas elétricas ou cabos de energia precisarem de alguma modificação, contrate um encanador ou um electricista qualificado para fazer tais mudanças.

DESEMBALANDO O PEDESTAL

Preparando o pedestal para instalação

⚠ ADVERTÊNCIA



Risco de Choque Elétrico

Desligue a energia antes da manutenção.

Recoloque todas as peças e painéis antes de religar.

Não seguir estas instruções, pode resultar em morte ou choque elétrico.

⚠ ADVERTÊNCIA

Risco de Lesões por Excesso de Peso

Use duas ou mais pessoas para mover e instalar o pedestal.

Não seguir esta instrução pode resultar em lesões à sua coluna ou outros ferimentos.

IMPORTANTE: Reserve a caixa da embalagem do pedestal para uso durante a instalação.

1. Esvazie a gaveta do pedestal

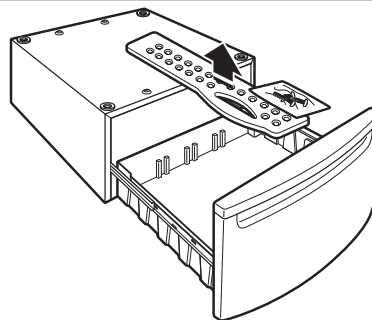

Abra a gaveta do pedestal tanto quanto possível e remova o conteúdo. O pacote contém quatro parafusos de cabeça sextavada #12 x 5/8" para chapa metálica e um divisor de gaveta.

2. Localize os espaçadores

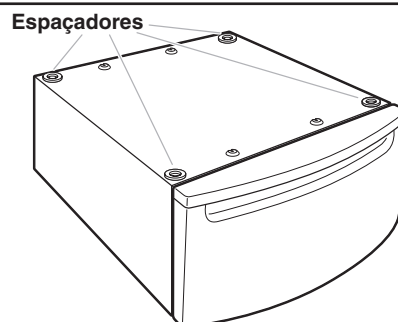

Os quatro espaçadores estão instalados no topo do pedestal. Estes espaçadores reduzem a vibração entre o pedestal e a lavadora.

NOTA: se a lavadora tiver pés instalados, remova-os.

3. Remova a gaveta do pedestal

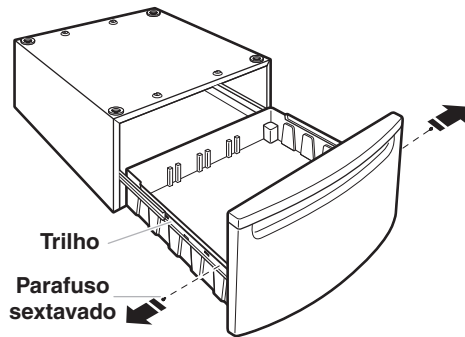

Usando uma chave de boca de 1/4", remova os parafusos de cabeça sextavada de ambas as corrediças da gaveta e guarde-os. Retire a gaveta das corrediças e reserve. Empurre as corrediças de volta para o pedestal.

ANTES DE INSTALAR O PEDESTAL

IMPORTANTE: reserve a caixa da embalagem do pedestal para uso durante a instalação.

Desinstalando a lavadora

Para evitar possíveis danos à lavadora, os parafusos de transporte na parte traseira da lavadora devem estar em posição antes de instalar o pedestal. Para mais informações sobre parafusos de transporte, ver "Instruções de Instalação" no Guia de Instruções de Instalação da Lavadora.

⚠️ ADVERTÊNCIA

Risco de Lesões por Excesso de Peso

Use duas ou mais pessoas para mover e instalar a lavadora. Não seguir esta instrução pode resultar em lesões à sua coluna ou outros ferimentos.

NOTA: Se a lavadora for ser transportada, ligue para a sua central de atendimento local. Para evitar danos estruturais e na suspensão, a sua lavadora deve ser devidamente configurada a fim de ser deslocada por um técnico certificado.

1. Feche as torneiras de água quente e fria.
2. Desligue o cabo de alimentação.
3. Lentamente afrouxe as mangueiras de preenchimento nas torneiras para aliviar a pressão da água. Use uma esponja ou toalha para absorver a água liberada.
4. Retire as mangueiras de preenchimento de água "QUENTE" e "FRIA" da parte de trás da lavadora. Drene a água das mangueiras para um balde.
5. Retire a mangueira do dreno da tubulação vertical ou tanque de lavar roupa e drene qualquer água que permaneça na mangueira para dentro de um balde.
6. Afaste a lavadora para longe da parede para que você tenha espaço suficiente para a instalação.

Instalando uma nova lavadora

⚠️ ADVERTÊNCIA

Risco de Lesões por Excesso de Peso

Use duas ou mais pessoas para mover e instalar a lavadora. Não seguir esta instrução pode resultar em lesões à sua coluna ou outros ferimentos.

1. Desembale a lavadora e mova-a para perto do local de instalação previsto.

INSTALANDO O PEDESTAL

Instalando o pedestal na lavadora

Confirme se os parafusos de transporte estão no lugar

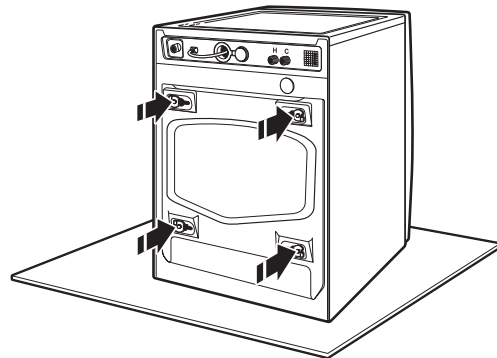

Localize os parafusos de transporte na parte traseira da lavadora. Os parafusos de transporte devem permanecer na lavadora até que o pedestal seja instalado. Para mais informações sobre parafusos de transporte, ver "Instruções de Instalação" no Guia de Instruções de Instalação da Lavadora.

⚠️ ADVERTÊNCIA

Risco de Lesões por Excesso de Peso

Use duas ou mais pessoas para mover e instalar o pedestal.
Não seguir esta instrução pode resultar em lesões à sua coluna ou outros ferimentos.

1. Coloque a lavadora deitada de lado

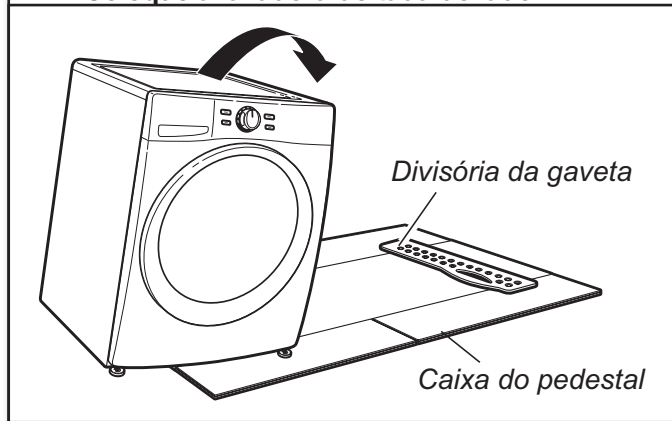

Para evitar danos ao piso e facilitar a instalação e manuseio, desdobre a caixa do pedestal vazia até que fique plana e coloque-a ao lado da lavadora. Posicione a divisória da gaveta de modo a que ela esteja próxima ao topo da lavadora, como mostrado. Incline suavemente a lavadora de lado para que a lavadora fique apoiada na divisória da gaveta.

2. Prepare a lavadora

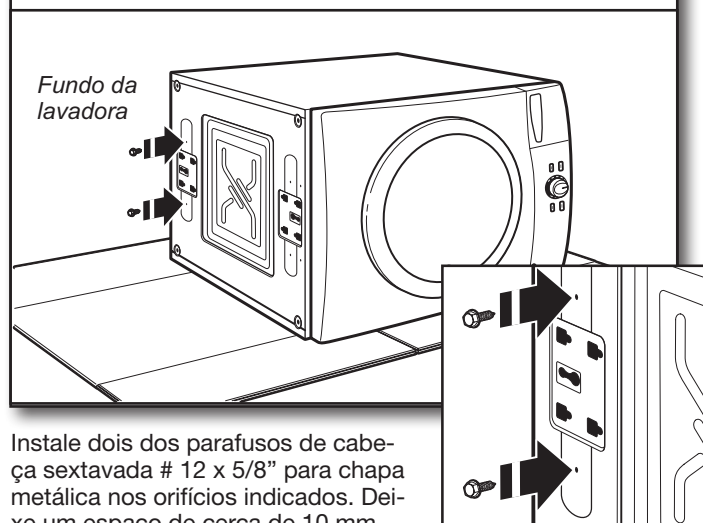

Instale dois dos parafusos de cabeça sextavada # 12 x 5/8" para chapa metálica nos orifícios indicados. Deixe um espaço de cerca de 10 mm (3/8") entre a cabeça do parafuso e o fundo da lavadora.

NOTA: Remova os pés niveladores da sua lavadora.

3. Prenda o pedestal à lavadora

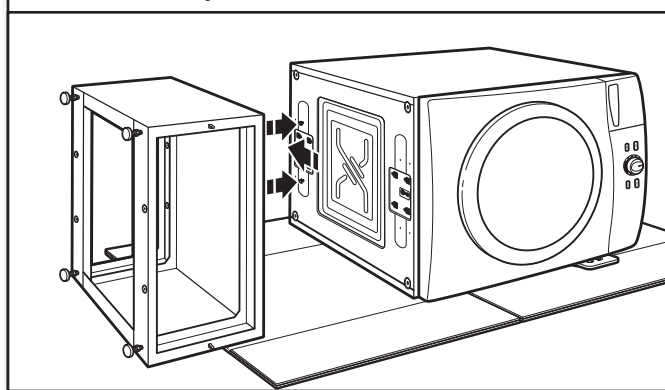

Mova o pedestal contra o fundo da lavadora. A frente do gabinete do pedestal deve alinhar-se com o gabinete da lavadora, como mostrado abaixo.

Deslize as fendas da lingueta do pedestal sobre os dois parafusos parcialmente instalados.

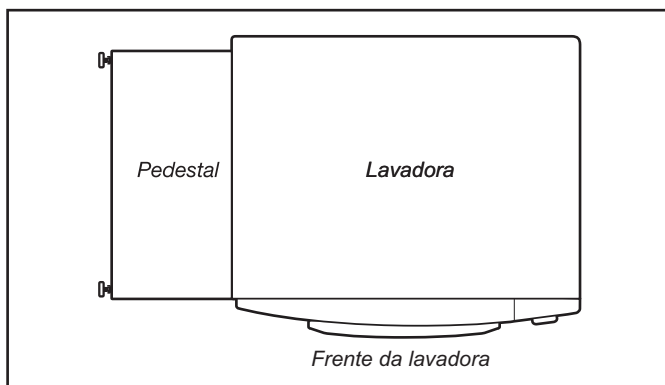

Vista de cima

4. Fixe o pedestal à lavadora

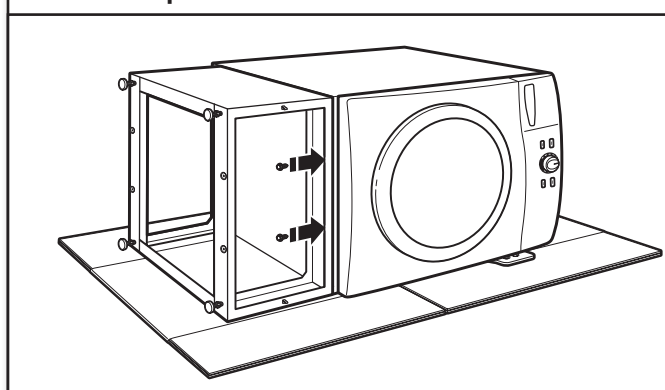

Posicione o pedestal em direção à frente da lavadora e instale os dois parafusos de cabeça sextavada para chapa metálica restantes. Não aperte completamente. Agora avance para "Conclua a Instalação do Pedestal".

CONCLUA A INSTALAÇÃO

1. Alinhe os lados do pedestal

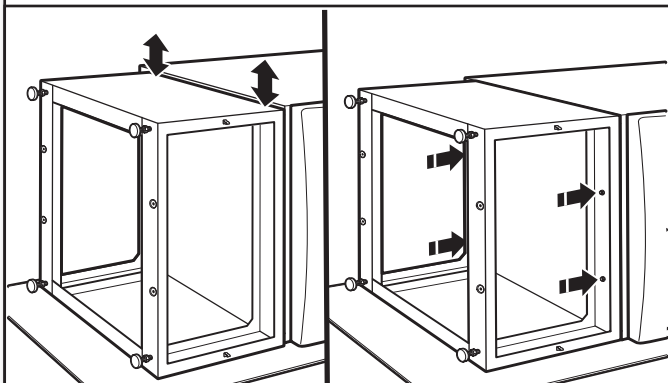

Alinhe os lados do pedestal de modo que eles fiquem planos com os lados da lavadora. Na abertura do pedestal, aperte os quatro parafusos de forma segura.

2. Prepare os pés do pedestal

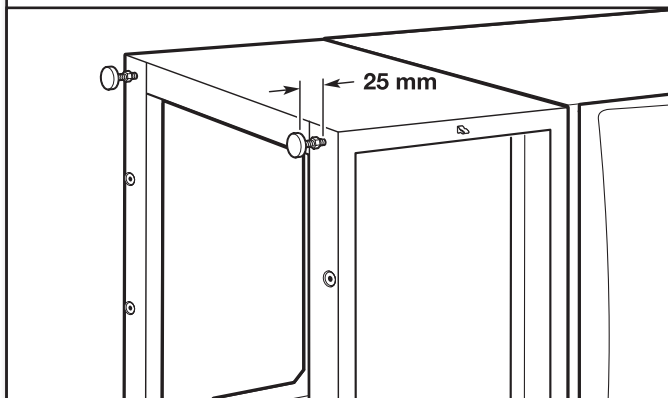

Usando uma chave de catraca sextavada de 1/4" ou a chave de boca de 1/4", regule os pés até uma distância de aproximadamente 25mm do fundo do pedestal.

3. Coloque a lavadora na posição vertical

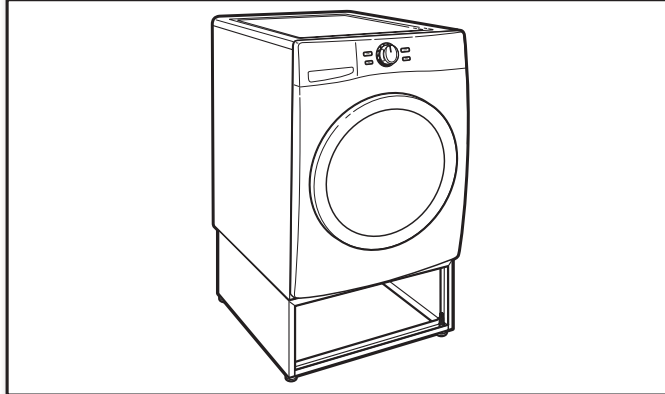

Incline a lavadora para a posição vertical. Remova qualquer material de embalagem restante. Guarde a caixa do pedestal para usá-la caso vá instalar outro pedestal. Após a instalação da lavadora, elimine/recicle todo o material da embalagem.

Nivele a lavadora

1. Mova para perto do local de instalação

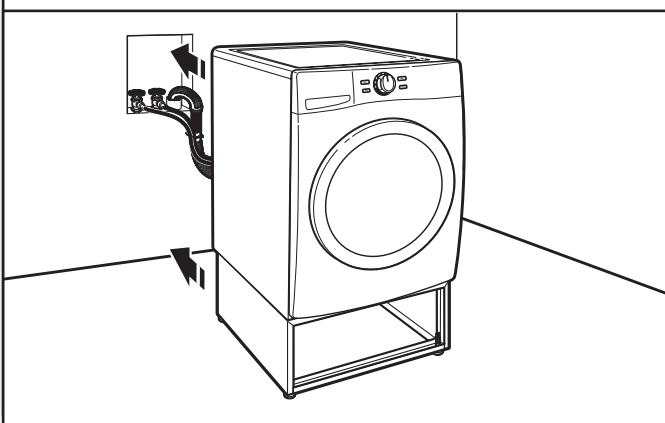

Siga as instruções de instalação que vieram com a sua lavadora para terminar a instalação ou reinstalação da sua lavadora (ou seja, mangueiras, conexões etc).

NOTA: certifique-se de remover os parafusos de transporte da parte de trás da lavadora.

2. Verifique o nivelamento da lavadora

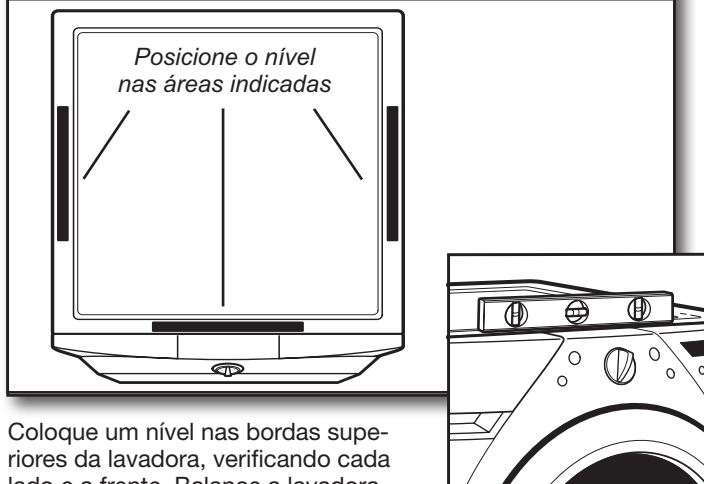

Coloque um nível nas bordas superiores da lavadora, verificando cada lado e a frente. Balance a lavadora para trás e para a frente a fim de garantir que todos os quatro pés estejam em contato estável com o chão.

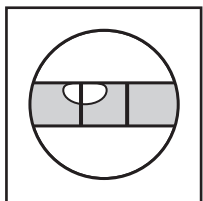

Não está nivelada

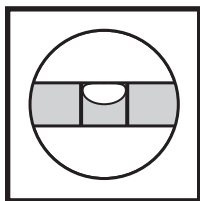

NIVELADA

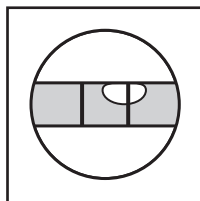

Não está nivelada

Se não estiver nivelado, ajuste os pés do pedestal para cima ou para baixo, repetindo conforme necessário.

3. Ajuste os pés do pedestal

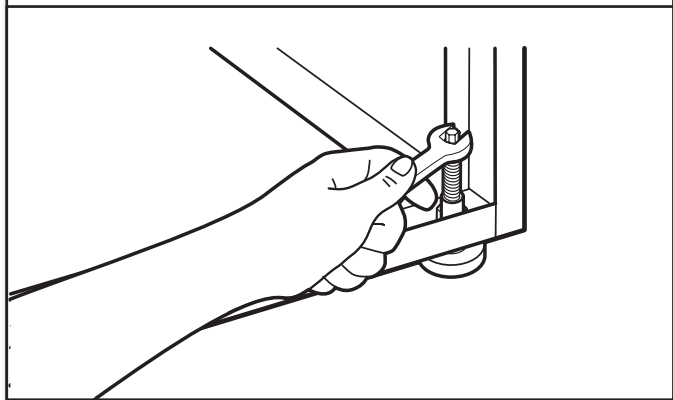

Localize os parafusos de cabeça sextavada de 1/4" no topo de cada pé do pedestal. Dentro do pedestal, use uma chave catraca sextavada de 1/4" ou chave de boca para ajustar os pés para cima ou para baixo, conforme necessário, a fim de nivelar a lavadora.

NOTA: certifique-se de que todos os quatro pés do pedestal estejam em contato estável com o chão.

4. Aperte as contraporcas

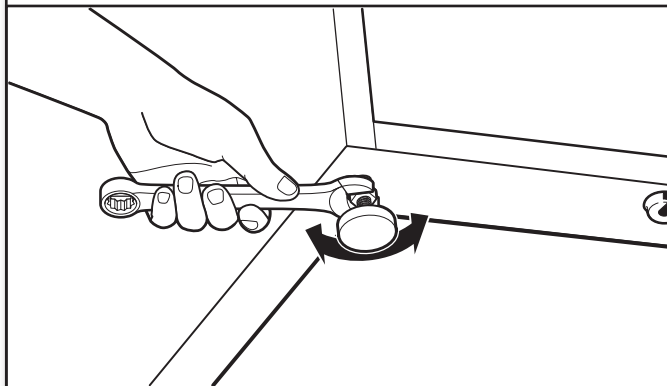

Quando a lavadora estiver nivelada, use uma chave de boca de 9/16" para apertar de forma segura todas as quatro contraporcas contra o pedestal.

IMPORTANTE: as contraporcas devem ser apertadas para evitar vibrações.

Reinstale a gaveta do pedestal

1. Remonte a gaveta do pedestal

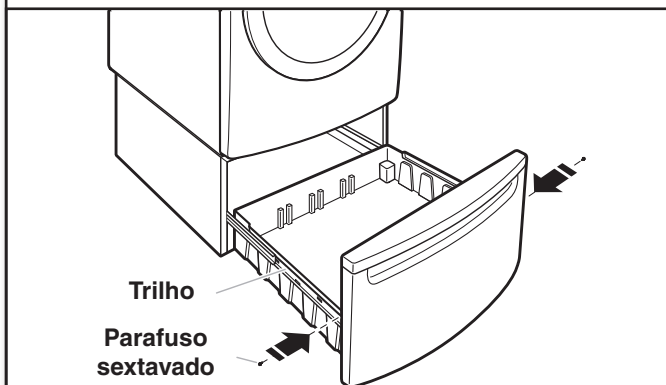

Puxe ambas as correias da gaveta para fora e remonte nelas a gaveta com os dois parafusos de cabeça sextavada.

2. Coloque a divisória na gaveta

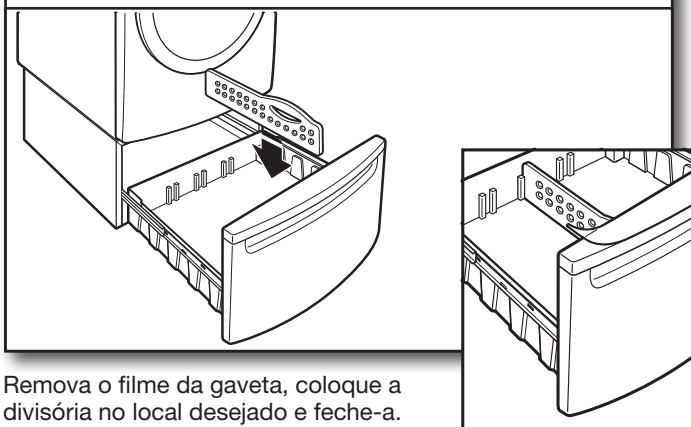

Remova o filme da gaveta, coloque a divisória no local desejado e feche-a.

NOTA: a utilização da divisória é opcional.

TERMO DE GARANTIA

O seu produto Brastemp é garantido contra defeitos de fabricação, pelo prazo de 12 meses contados a partir da data da emissão da Nota Fiscal ao consumidor, sendo:

- 90 dias – garantia legal;
- 9 últimos meses – garantia contratual, concedida pela a Whirlpool S.A – Unidade de Eletrodomésticos. A garantia compreende a substituição gratuita de peças e mão de obra para defeitos constatados como sendo de fabricação. Apenas a Rede de Serviços Brastemp, a Whirlpool S.A., ou quem esta indicar, são responsáveis pelo diagnóstico de falhas e execução de reparos durante a vigência da garantia. Durante o período de vigência da garantia, se os defeitos constatados forem de fabricação, o fabricante se obriga a trocar as peças e/ou assistir gratuitamente o seu produto a partir da data do chamado. Se o produto não apresentar defeitos ou apresentar uso inadequado, será cobrada a taxa de visita técnica.

Tabela de componentes com garantia até 90 dias	
Categoria	Componentes
Pedestal	Pé Nivelador

As garantias legal e/ou contratual ficam automaticamente invalidadas se:

- O uso não for exclusivamente doméstico;
- Na instalação do produto, não forem observadas as especificações e recomendações do Manual do Produto quanto às condições para instalação do produto, tais como, nivelamento do produto, adequação do local para instalação, tensão elétrica compatível com o produto, etc;
- Na instalação, as condições elétricas, oscilação de energia, pressão de água e/ou gás não forem compatíveis com as ideais recomendadas no Manual do Produto;
- Na utilização do produto não forem observadas as instruções de uso e recomendações do Manual do Produto e Guia Rápido;
- Ocorrerem mau uso, má conservação, descuido, modificações estéticas e/ou funcionais, ou ainda, falhas decorrentes do conserto por pessoas ou entidades não credenciadas pela Rede de Serviços Brastemp;
- Houver sinais de violação do produto, remoção e/ou adulteração do número de série ou da etiqueta de identificação do produto.

As garantias legal e/ou contratual não cobrem:

- Despesas com a instalação do produto realizada pela Rede de Serviços Brastemp ou por pessoas ou empresas não credenciadas pela Whirlpool S.A., salvo os produtos com instalação gratuita informada no manual;
- Despesas decorrentes e consequentes de instalação de peças e acessórios que não pertençam ao produto, mesmo aqueles comercializados pela Whirlpool S.A. - Unidade de Eletrodomésticos, salvo os especificados para cada modelo;
- Despesas com mão de obra, materiais, peças e adaptações necessárias à preparação do local para instalação do produto, ou seja: rede elétrica, de gás, alvenaria, aterramento, pressão de água, etc;
- Serviços e/ou despesas de manutenção, tais como limpeza ou atendimentos preventivos solicitados;
- Falhas no funcionamento do produto decorrentes de fatores externos, tais como: interrupções, falta ou problemas de abastecimento elétrico ou gás na residência, pressão de água e objetos em seu interior ou exterior (grampo, clips, etc);
- Falhas no funcionamento normal do produto decorrentes da falta de limpeza e excesso de resíduos, bem como decorrentes da ação de animais (insetos, roedores ou outros animais), ou ainda, decorrentes da existência de objetos em seu interior, estranhos ao seu funcionamento e finalidade de utilização;
- Transporte do produto até o local definitivo da instalação;
- Produtos ou peças que tenham sido danificados em consequência de remoção, manuseio, quedas ou atos pelo próprio consumidor ou por terceiros, bem como efeitos decorrentes de fato da natureza, tais como relâmpago, chuva inundação,

- etc. Não nos responsabilizamos por problemas que foram ocasionados por serviços de terceiros (serviços técnicos não credenciados pela Whirlpool). No ato da entrega, verifique se o produto e as informações da Nota Fiscal estão de acordo com a compra realizada. Se identificar qualquer divergência, recuse a entrega, mencionando o motivo no verso da Nota Fiscal, e entre em contato com o responsável pela venda ou entrega;
- Defeitos estéticos (riscados ou amassados, manchados ou amarelados) e/ou com falta de peças em produtos de saldo ou mostruário. Estes têm garantia de 12 meses apenas para defeitos funcionais não discriminados em sua nota fiscal de compra;
- Problemas de oxidação/ferrugem com causa comprovada nos seguintes fatores:
 - Instalação em ambiente de alta salinidade;
 - Instalação em sol e chuva (ações de agentes da natureza);
 - Exposição e/ou contato do produto a substâncias ácidas ou alcalinas;
 - Utilização de produtos químicos inadequados para limpeza, incluindo uso de materiais ou ferramentas sujas/ásperas.
- Despesas por processos de inspeção e diagnóstico, incluindo a taxa de visita do técnico, que determinem que a falha no produto foi causada por motivo não coberto por esta garantia;
- Chamados relacionados a orientação de uso de eletrodomésticos, cuja explicação esteja presente no Manual do Produto, Guia Rápido ou em Etiquetas Orientativas que acompanham o produto, serão cobrados dos consumidores. A garantia contratual não cobre:
- Deslocamentos para atendimentos de produtos instalados fora do município sede da Rede de Serviços Brastemp, a qual poderá cobrar taxa de locomoção do técnico, previamente aprovada pelo consumidor, conforme tabela de quilometragem informada pela Whirlpool S.A. – Unidade de Eletrodomésticos através do Serviço de Atendimento ao Consumidor (SAC);
- Todo e qualquer vício de fabricação aparente e de fácil constatação;
- Peças sujeitas ao desgaste natural, descartáveis ou consumíveis, peças móveis ou removíveis em uso normal, tais como botões de comando, puxadores, bem como, a mão de obra utilizada na aplicação das peças e as consequências advindas dessas ocorrências.
- Peças com defeitos que não impactam a funcionalidade do produto, tais como peças amassadas, riscadas, trincadas, manchadas, etc.

Considerações gerais:

A Whirlpool S.A. - Unidade de Eletrodomésticos não autoriza nenhuma pessoa ou entidade a assumir em seu nome, qualquer outra responsabilidade relativa à garantia de seus produtos além das aqui explicitadas.

A Whirlpool S.A. - Unidade de Eletrodomésticos reserva-se o direito de alterar características gerais, técnicas e estéticas de seus produtos, sem aviso prévio. Este termo de garantia é válido para produtos vendidos e instalados no território brasileiro. Para a sua tranquilidade, mantenha o Manual do Produto com este Termo de Garantia e Nota Fiscal de compra do produto em local seguro e de fácil acesso.

ATENÇÃO: para usufruir da garantia, preserve e mantenha em sua posse, a Nota Fiscal de Compra do produto e o Termo de Garantia. Esses documentos precisam ser apresentados ao profissional autorizado quando acionado o atendimento.

Para solucionar dúvidas, agendar serviços e registrar sugestões ou reclamações, acesse o site www.brastemp.com.br/assistencia.

Ou ligue para:

Whirlpool S.A.

Unidade de Eletrodomésticos

Atendimento ao Consumidor:

Rua Olympia Semeraro, nº 675

Jardim Santa Emília – São Paulo/SP

CEP 04183-901 – Caixa Postal 5171

Capitais e Regiões Metropolitanas: (11) 3003-0099

Demais localidades: 0800-970-0999