

COIFA DE PAREDE BAR90BRANA

MANUAL DO **CONSUMIDOR**

BRASTEMP
Gourmand



Siga corretamente as instruções contidas neste manual e aproveite ao máximo o seu novo produto.

A Brastemp está à sua disposição para esclarecer qualquer dúvida, bem como para ouvir sua crítica ou sugestão.

1	SEGURANÇA.....	4
	Instruções importantes de segurança.....	4
	Itens de segurança.....	4
	Dicas importantes.....	5
2	INSTALANDO SUA COIFA.....	6
	Peças fornecidas.....	6
	Modo de funcionamento.....	7
	Requisitos de ventilação.....	7
	Preparando o produto para a instalação.....	8
	Local de instalação da coifa.....	9
	Dimensões de instalação.....	10
	Altura do teto.....	10
	Posição da tomada.....	11
	Passos da instalação da sua coifa.....	13
3	CONHECENDO SUA COIFA.....	20
	Modelo BAR90A.....	20
4	USANDO SUA COIFA.....	20
	Usando a tecla Ligar/Desligar luzes.....	20
	Usando a tecla Ligar/Desligar ventilador.....	21
	Operação automática do ventilador.....	21
	Controlando a velocidade de sucção.....	21
	Protetor térmico.....	21
5	LIMPEZA E MANUTENÇÃO.....	22
	Informações importantes sobre seu produto inox.....	22
	Limpeza geral.....	22
	Filtros metálicos de gordura.....	23
	Substituindo a lâmpada led.....	23
6	COMO RESOLVER PROBLEMAS.....	24
7	DADOS TÉCNICOS.....	25
8	QUESTÕES AMBIENTAIS.....	26
9	TERMO DE GARANTIA.....	27
10	FALE COM A BRASTEMP.....	30

1 SEGURANÇA

INSTRUÇÕES IMPORTANTES DE SEGURANÇA

A sua segurança e a de terceiros é muito importante. Este manual e o seu produto têm muitas mensagens importantes de segurança. Sempre leia e siga as mensagens de segurança.



Este é o símbolo de alerta de segurança. Este símbolo alerta sobre situações que podem trazer riscos à sua vida, ferimentos a você ou a terceiros.

Todas as mensagens de segurança virão após o símbolo de alerta de segurança e a palavra "PERIGO" ou "ADVERTÊNCIA". Estas palavras significam:

PERIGO

Existe risco de você perder a vida ou de ocorrerem danos graves se as instruções não forem seguidas imediatamente.

ADVERTÊNCIA

Existe risco de você perder a vida ou de ocorrerem danos graves se as instruções não forem seguidas.

Todas as mensagens de segurança mencionam qual é o risco em potencial, como reduzir a chance de se ferir e o que pode acontecer se as instruções não forem seguidas.

ITENS DE SEGURANÇA

ADVERTÊNCIA

Risco de Choque Elétrico



Desligue o disjuntor ou retire o plugue da tomada antes de efetuar qualquer manutenção no produto. Recoloque todos os componentes antes de ligar o produto.

Não remova o pino de conexão terra.

Ligue a uma tomada tripolar aterrada.

Não use adaptadores ou T's.

Não use extensões.

Não seguir estas instruções pode trazer risco de morte, incêndio ou choque elétrico.

- Se o cordão de alimentação estiver danificado deve ser substituído pela **Rede de Serviços Brastemp**, a fim de evitar riscos.
- Use duas ou mais pessoas para mover e instalar o seu produto.
- Existe o risco de incêndio se a limpeza não for realizada de acordo com as instruções.
- Assegure-se de que o aparelho está desligado antes de substituir a lâmpada, para evitar a possibilidade de choque elétrico.
- Recomenda-se que as crianças sejam vigiadas para assegurar que elas não estejam brincando com o aparelho.
- CUIDADO: Partes acessíveis podem tornar-se quentes quando usado com aparelhos de cocção.

- O ar succionado pela Coifa não deve ser eliminado através do mesmo sistema de chaminé de outro dispositivo que funcione a gás ou outro combustível (por exemplo: aquecedor a gás).

DICAS IMPORTANTES

- A Coifa de parede Brastemp foi desenvolvida exclusivamente para uso doméstico.
- Recomendamos que instalação da sua Coifa seja realizada pela Rede de Serviços Brastemp. **Esta instalação não é gratuita.**
- Não use a Coifa de parede se ela estiver danificada ou não estiver funcionando corretamente.
- Instale e posicione a Coifa exatamente de acordo com as instruções contidas neste manual de usuário.
- O ambiente deve ser suficientemente arejado quando o produto estiver sendo usado junto com outro dispositivo que funcione a gás ou outro combustível.
- Verifique se a tensão de alimentação indicada na etiqueta no cabo de alimentação da Coifa de parede é a mesma da tomada onde ela será ligada. A Coifa BAR90BRANA funciona à tensão de alimentação de 127 V.
- Para proteção da rede elétrica o produto deve ser ligado a um circuito protegido por um disjuntor. Caso não existam disjuntores disponíveis no quadro de distribuição de força de sua residência, consulte um eletricista para instalá-los, preferencialmente próximo à Coifa.
- Utilize uma tomada exclusiva e em perfeito estado, aprovada pelo Inmetro.
- Jamais guarde materiais inflamáveis dentro ou em cima da Coifa de parede.
- Não conserte ou substitua qualquer peça da Coifa, a não ser que seja especificamente recomendado neste manual. Todos os demais serviços de manutenção devem ser executados por um técnico da **Rede de Serviços Brastemp** e serão cobrados após o período de garantia.
- A sua Coifa de parede Brastemp não deve ser usada por crianças ou pessoas não capacitadas a operá-la corretamente.
- Não deixe acumular gordura dentro ou fora da Coifa, pois isto diminui o rendimento do aparelho. Efetue a limpeza da Coifa regularmente, conforme as instruções deste manual.
- Não coloque objetos sobre a Coifa de parede, pois podem obstruir as saídas do ar, além de poder causar a queda do mesmo.
- Não faça a flambagem de alimentos sob a Coifa. Isso pode danificar o aparelho.
- Fique atento ao fritar alimentos. A gordura em alta temperatura pode inflamar-se produzindo chamas que podem danificar a Coifa.
- Faça a limpeza periódica dos filtros conforme as instruções da seção "Limpeza e Manutenção".
- Não toque na lâmpada da coifa de parede e na região do seu entorno quando a mesma estiver acesa, pois tanto a lâmpada quanto a área à sua volta atingem altas temperaturas.
- Utilize luvas para fazer todas as operações de instalação e manutenção.
- O produto não é seguro para ser utilizado ao ar livre.

2 INSTALANDO SUA COIFA

Recomendamos que a instalação da sua Coifa seja realizada pela Rede de Serviços Brastemp. **Esta instalação e/ou orientação do local para realizar a instalação não são gratuitas.** As adequações civis e elétricas, bem como seus respectivos custos, são de responsabilidade do consumidor.

Ao entrar em contato com a **Rede de Serviços Brastemp**, tenha em mãos a nota fiscal, o modelo e o número de série do produto descrito na etiqueta de identificação do mesmo, localizada acima do filtro de gordura.

PEÇAS FORNECIDAS

Remova as peças das embalagens. Verifique se todas as peças estão incluídas:

- 1 manual do consumidor
- 1 gabarito para instalação
- 2 filtros de gordura de metal
- 1 suporte do duto
- 2 suportes da cobertura da chaminé
- 1 duto Ø 25,4 cm
- 2 abraçadeiras de plástico
- 4 buchas para parede Ø 10 x 60 mm
- 2 buchas para parede Ø 8 x 40 mm
- 2 arruelas Ø 5,3 x 20 mm
- 2 parafusos Ø 5 x 45 mm
- 4 parafusos Ø 5,4 x 75 mm
- 10 parafusos 4,2 x 8 mm
- 1 adaptador T20® TORX

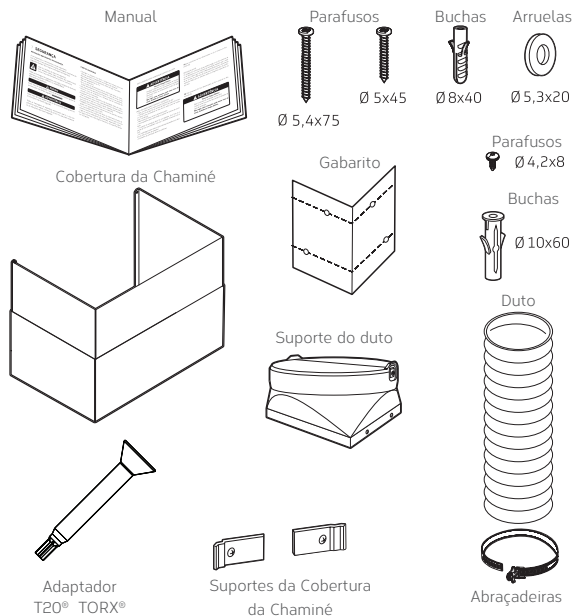

DIMENSÕES DO PRODUTO

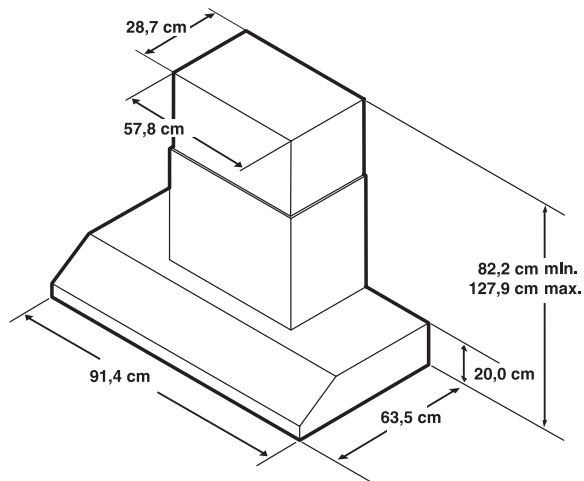

MODO DE FUNCIONAMENTO

A sua Coifa de Parede foi projetada para ser usada no modo Exaustão, onde o ar é direcionado para o exterior da residência pelo teto ou pela parede.

SAÍDA DE AR NO TETO:

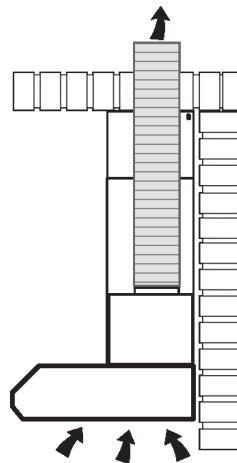

Com saída no teto

SAÍDA DE AR NA PAREDE:

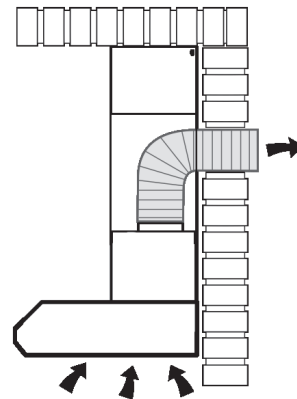

Com saída na parede

REQUISITOS DE VENTILAÇÃO

- A saída do sistema de ventilação deve ser orientada para a área externa.
- Não oriente a saída do sistema de ventilação para um sótão ou outra área fechada.

REQUISITOS ELÉTRICOS

ADVERTÊNCIA

Risco de Choque Elétrico



Desligue o disjuntor ou retire o plugue da tomada antes de efetuar qualquer manutenção no produto. Recoloque todos os componentes antes de ligar o produto.

Não remova o pino de conexão terra.

Ligue a uma tomada tripolar aterrada.

Não use adaptadores ou T's.

Não use extensões.

Não seguir estas instruções pode trazer risco de morte, incêndio ou choque elétrico.

- Verifique se a tensão de alimentação indicada na etiqueta no cabo de alimentação da Coifa é a mesma da tomada onde ela será instalada.
- Para proteção da rede elétrica recomenda-se que o produto esteja ligado a um circuito protegido por um disjuntor. Caso não existam disjuntores disponíveis no quadro de distribuição de força de sua residência, consulte um eletricista para instalá-los, preferencialmente próximo à Coifa.
- Utilize uma tomada exclusiva, e em perfeito estado, aprovada pelo Inmetro, com capacidade de corrente de, no mínimo, 10 A.

Nota:

O plugue do cabo de alimentação do seu produto deve estar em conformidade com a NBR 14136/2002 do INMETRO e deve ser mantido.

Se o cabo de alimentação estiver danificado, ele deve ser substituído pela **Rede de Serviços Brastemp**, a fim de evitar riscos. Os serviços e peças serão cobrados caso não sejam cobertos pela garantia.

ATENÇÃO

Toda a instalação da rede elétrica da sua residência deverá estar em conformidade com a NBR 5410. Na dúvida, consulte um eletricista especializado.

PREPARANDO O PRODUTO PARA A INSTALAÇÃO

ADVERTÊNCIA

Risco de Lesão por Excesso de Peso

Use duas ou mais pessoas para mover e instalar o seu produto.

Não seguir essa orientação pode resultar em acidentes pessoais ou danos ao produto.

- Para facilitar a instalação, remova temporariamente todos os filtros e outras peças que possam ser removidas (cuja montagem e desmontagem estejam descritas neste manual). Estes deverão ser recolocados quando a instalação estiver concluída. Veja o parágrafo relativo à desmontagem.
- Remova o material de embalagem e peças para instalação, porém mantenha o filme protetivo durante a instalação, para evitar que seu produto seja danificado. Após instalado, remova o filme protetivo, para evitar que o mesmo ao ser submetido ao calor, fique aderido e manche seu produto.
- Se possível, desligue e remova outros aparelhos elétricos que estejam muito próximos à área de instalação do produto, de maneira que haja maior acessibilidade ao teto onde o produto será instalado. Caso contrário, proteja ao máximo as unidades e todas as peças relacionadas com a instalação.
- Escolha uma superfície lisa e cubra-a com algum tipo de proteção onde possa apoiar o produto e as peças.
- Desligue o circuito elétrico (disjuntor) que alimenta a tomada à qual o produto será ligado.

IMPORTANTE

Utilize luvas grossas para manusear a Coifa e para retirar os filmes plásticos.

LOCAL DE INSTALAÇÃO DA COIFA

IMPORTANTE

- Se for instalar o produto em uma parede "dry-wall", recomendamos que não seja realizada a instalação da sua Coifa antes de consultar um representante técnico exclusivo deste tipo de material. O representante irá verificar as necessidades para a instalação do produto. A instalação sem uma avaliação técnica especializada poderá causar danos ao produto, sendo que nesta circunstância haverá perda de garantia.
- Certifique-se de que a parede ou móvel onde a Coifa será instalada é forte o suficiente para suportar o peso do produto (veja Dados Técnicos na página 25).
- Os procedimentos quanto a instalação elétrica e o furo da parede ou da laje, deverão respeitar os limites onde a chaminé da Coifa estará posicionada na parede, assim preservando a estética e a parte funcional da sua Coifa.

- A instalação da Coifa deve ser centralizada com o Fogão/Cooktop. Para isso deve-se fazer uma linha de centro conforme a figura abaixo.

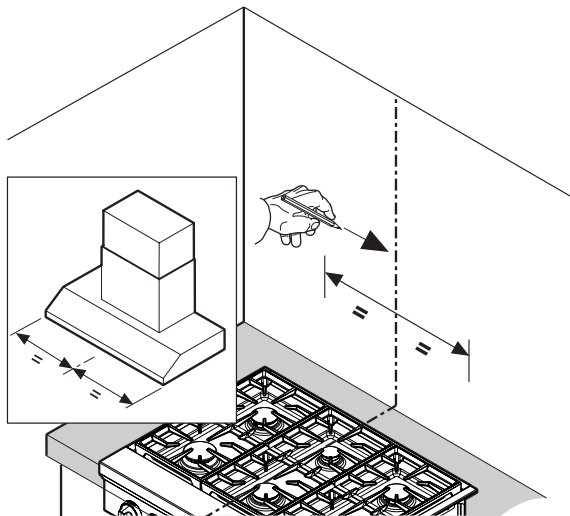

DIMENSÕES DE INSTALAÇÃO

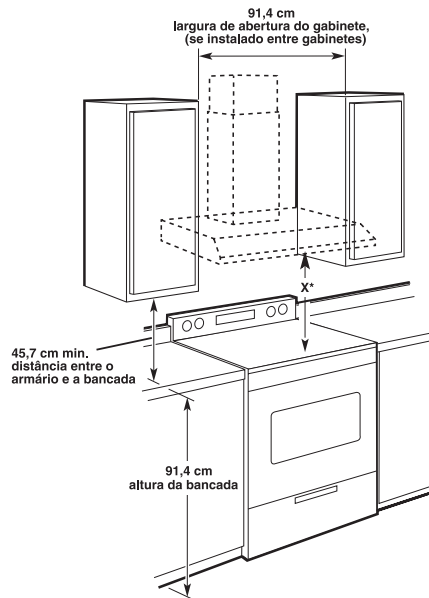

*Distância de "X":

Distância mínima "X": 61 cm das superfícies de cozimento elétrico
Distância mínima "X": 76,2 cm das superfícies de cozimento a gás

POSIÇÃO DA TOMADA

PARA EXAUSTÃO NO TETO:

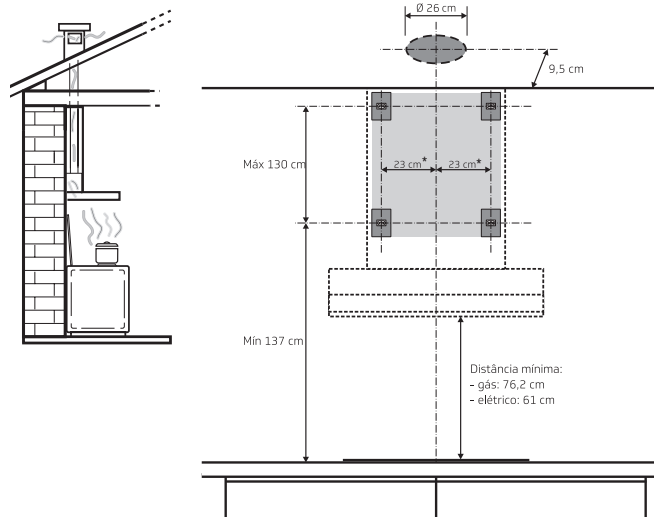

* Região para instalação da tomada

PARA EXAUSTÃO NA PAREDE:

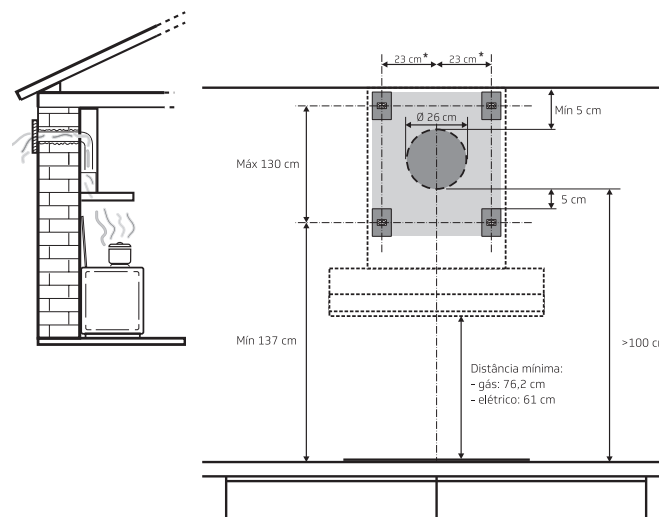

* Região para instalação da tomada

- A linha de centro, facilitará o posicionamento da tomada na parede à qual o produto será conectado. A tomada deverá ser instalada na região demarcada no desenho da página 11. Se houver necessidade de furar a parede para a passagem do duto de ventilação, deve-se tomar cuidado para que o furo não coincida com a instalação elétrica. A tomada deverá estar ligada a um circuito protegido por um disjuntor de 10 A.
- Ao instalar o duto de exaustão, o diâmetro da saída de ar no modo de Exaustão através da parede ou através do teto deve ser de 26 cm, localizados conforme figuras ao lado.
- O duto possui 25,4 cm de diâmetro.
- Verifique se na parede na qual a Coifa será instalada não existem conduítes ou encanamentos que possam impossibilitar a instalação.
- Buchas para fixação adequadas para parede de alvenaria acompanham o produto. No entanto, um técnico certificado pela Brastemp deve ser consultado para certificar-se que a instalação é adequada para o seu tipo de parede.
- A parede deve ser suficientemente forte para suportar o peso do produto.
- Verifique se o produto adquirido é do tamanho correto para a área onde será instalado, conforme informado nos "Dados Técnicos" na página 25.
- Realize todo o trabalho de pré-instalação necessário (exemplo: instalação de tomada e/ou passagem para o tubo de exaustão).

PASSOS DA INSTALAÇÃO DA SUA COIFA

- 01** Trace uma linha na parede, até o teto, correspondente à linha central.

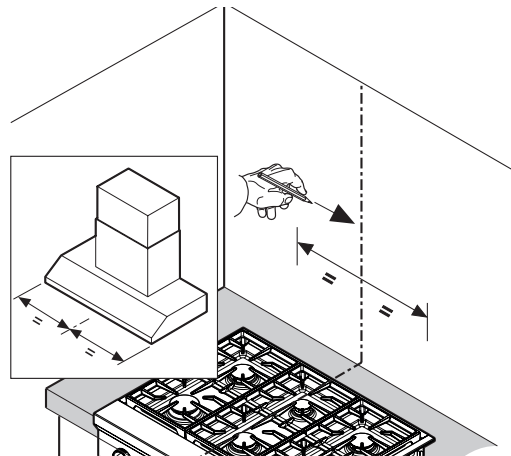

02 Com o auxílio de uma fita, cole o gabarito de instalação, que acompanha o produto, na parede.

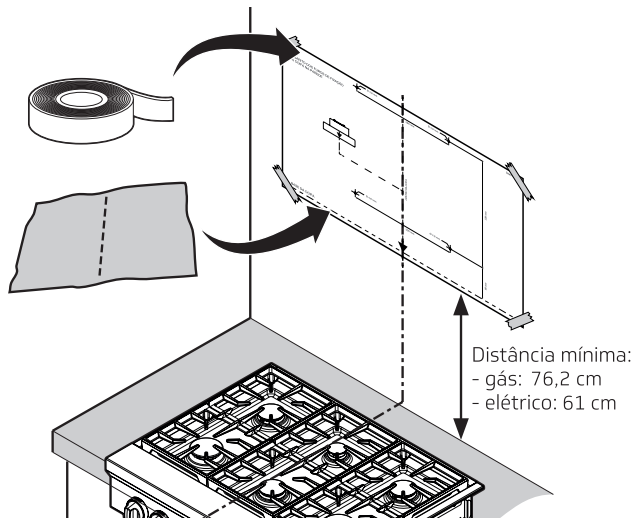

03 Faça a furação nos pontos indicados no gabarito.

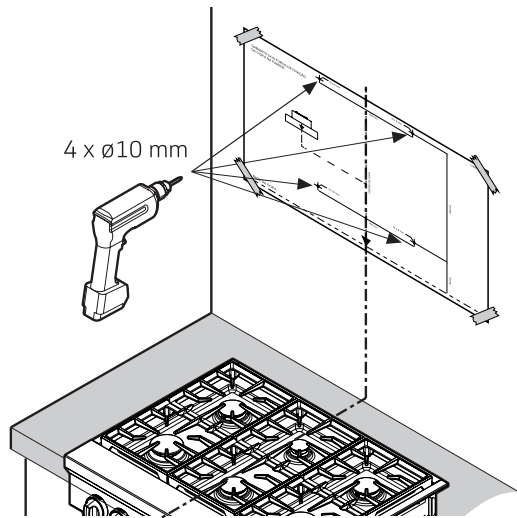

04 Aplique as 4 buchas e os 2 parafusos nas buchas superiores.

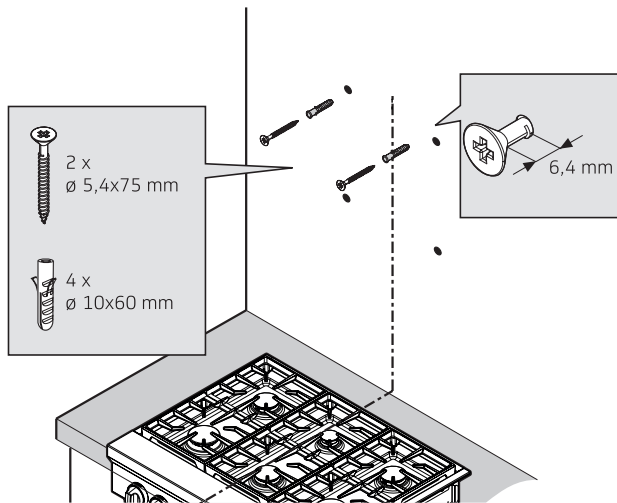

INSTALAÇÃO DO SUPORTE DA CHAMINÉ

01 Coloque os dois suportes da cobertura da chaminé contra a parede, de modo que as suas bordas superiores estejam a 2 cm do teto ou forro e nivele-as. Marque os furos.

02 Coloque as buchas e fixe o suporte com os parafusos indicados.

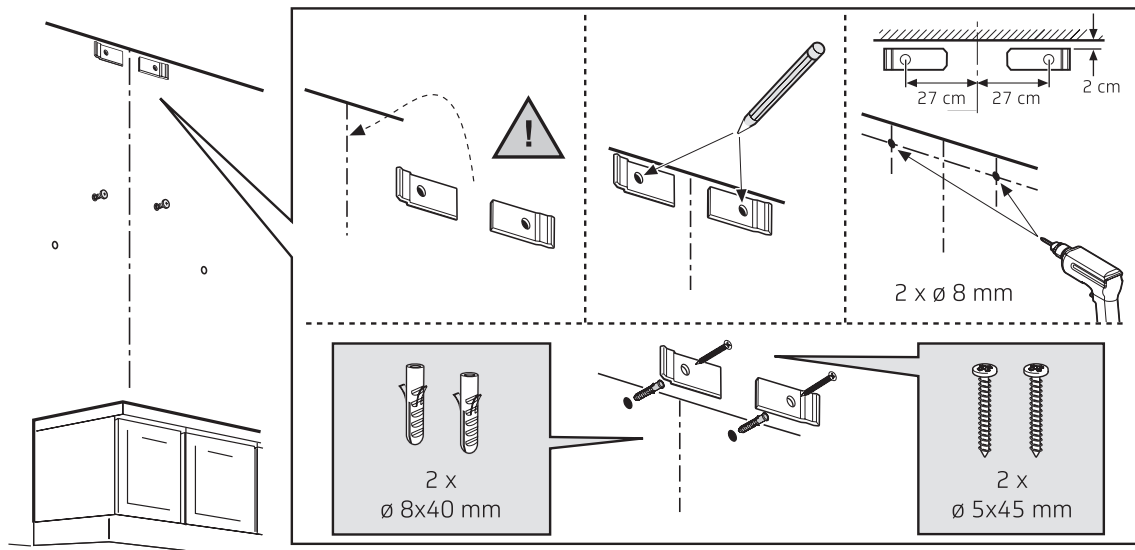

03 Fixe o suporte do duto na Coifa com os parafusos indicados na figura a seguir.

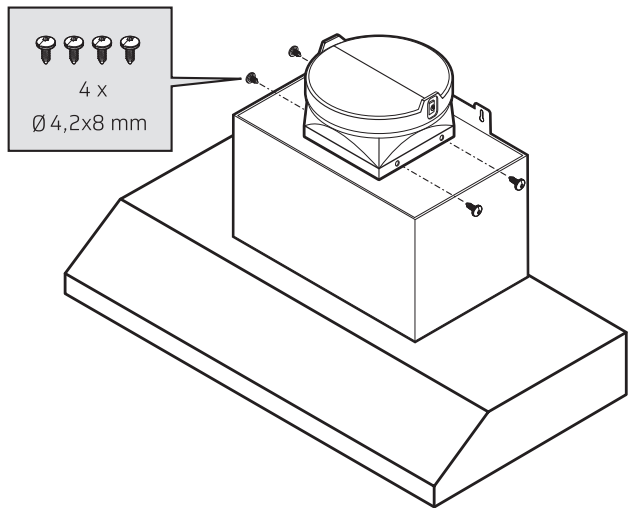

04 Apoie a Coifa nos parafusos da parede.

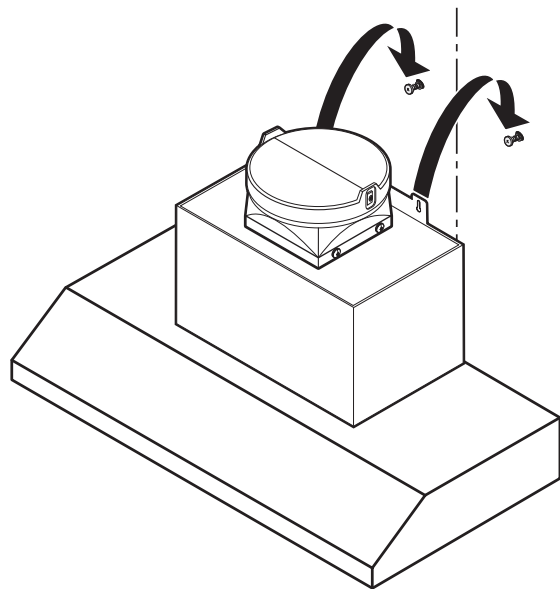

05 Aperte os parafusos já colocados na parede e coloque os parafusos e a arruela na parte inferior do produto.

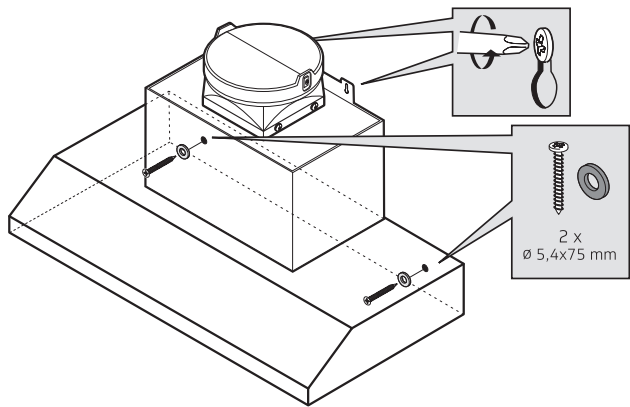

06 Fixe o duto de exaustão na parte inferior do produto e o conecte à saída para a parte externa.

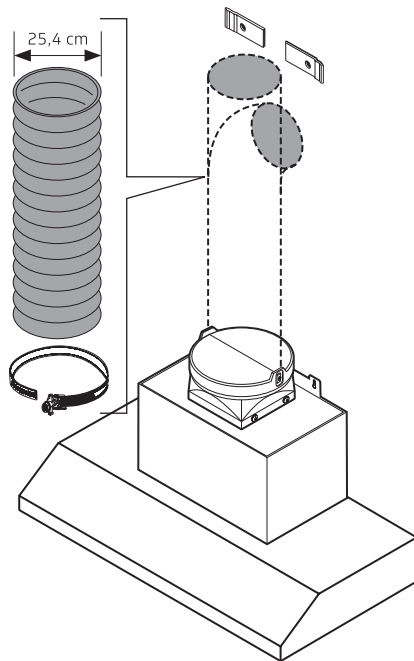

07 Posicione as coberturas da chaminé no produto e fixe a cobertura superior da chaminé no suporte.

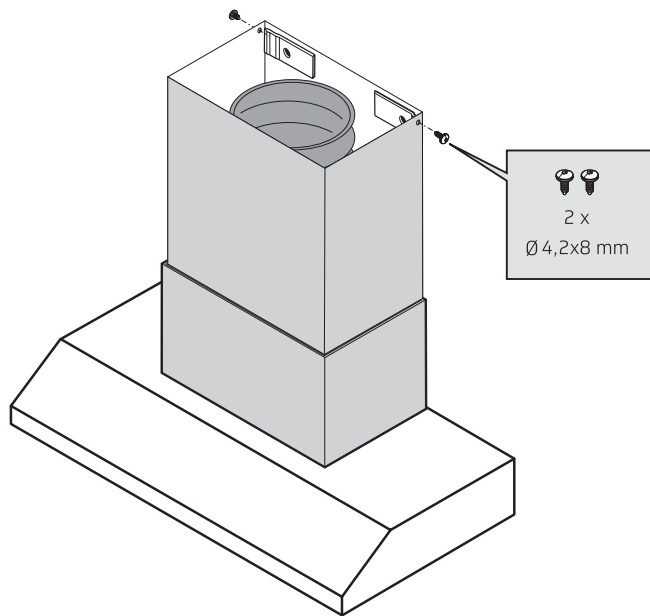

08 Fixe a cobertura inferior da chaminé (A) na Coifa (B) com os parafusos indicados na Figura 1.
Para ter acesso aos dois frontais, movimente a manta como indicado na Figura 2.

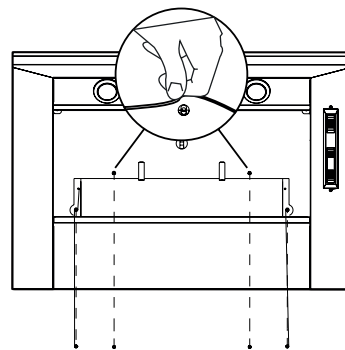
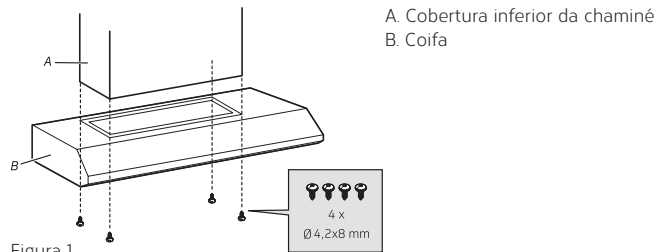

09 Posicione os dois filtros metálicos de gordura. Consulte o item "Para reinstalar os filtros metálicos de gordura" na página 23.

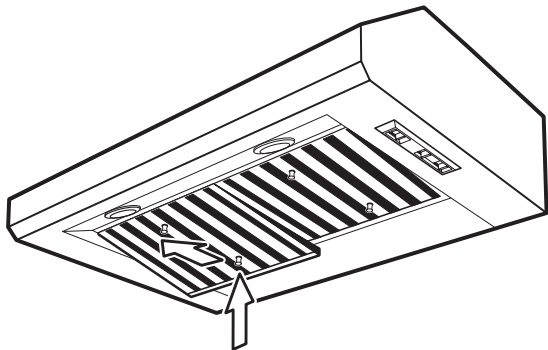

CONCLUA A INSTALAÇÃO E VERIFIQUE A OPERAÇÃO

01 Verifique o funcionamento do ventilador e das luzes da coifa. Consulte a seção "Usando Sua Coifa".

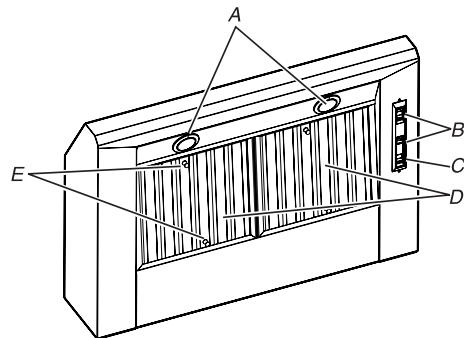

- A. Lâmpadas led
- B. Interruptores de controle do ventilador
- C. Interruptor das lâmpadas led
- D. Filtros metálicos de gordura
- E. Alças dos filtros metálicos de gordura

02 Se a coifa não funcionar, verifique se o plugue do cabo de força está ligado na tomada, se o disjuntor desarmou ou se um fusível doméstico está queimado.

Nota: Para usar sua nova coifa de parede da forma mais eficiente, leia a seção "Usando Sua Coifa".

3 CONHECENDO SUA COIFA

A sua Coifa de parede foi desenvolvida para remover a fumaça, os vapores de cozimento e os odores da área do fogão. Para obter melhores resultados, ligue a coifa antes de cozinhar e deixe-a funcionar por vários minutos após a conclusão do cozimento para eliminar toda a fumaça e os odores da cozinha.

Os controles da coifa estão localizados na parte inferior do aparelho.



MODELO BAR90B

- 1 Chaminé
- 2 Painel de controle
- 3 Filtros metálicos de gordura
- 4 Lâmpadas led

4 USANDO SUA COIFA

Os controles da coifa estão localizados na parte inferior do aparelho.

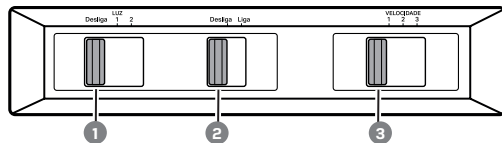

- 1 Tecla Ligar/Desligar Luzes
- 2 Tecla Ligar/Desligar Ventilador
- 3 Tecla Controlar Velocidade de Sucção

USANDO A TECLA LIGAR/DESLIGAR LUZES

01 Deslize a tecla Ligar/Desligar Luzes para a posição "1" para mudar a luz da coifa para configuração luz noturna.

02 Deslize a tecla Ligar/Desligar Luzes para a posição "2" para mudar a luz da coifa para configuração luz plena.

03 Deslize a tecla Ligar/Desligar Luzes para a posição "Desligar" para desligar a luz da coifa.

USANDO A TECLA LIGAR/DESLIGAR VENTILADOR

01 Deslize a tecla Ligar/Desligar Ventilador para a posição "Ligar" para ligar o ventilador. O ventilador começará a girar na velocidade definida na tecla de velocidade de sucção.

02 Deslize a tecla Ligar/Desligar Ventilador para a posição "Desligar" para desligar o ventilador.

OPERAÇÃO AUTOMÁTICA DO VENTILADOR

A coifa é equipada com um sensor para ligar automaticamente o ventilador quando for detectado calor excessivo na área de controle. Quando a tecla Ligar/Desligar Ventilador estiver na posição "Desligar", esse sensor ligará o ventilador em alta velocidade quando necessário. Quando o calor diminuir, o ventilador se desligará.

Quando a tecla Ligar/Desligar Ventilador estiver na posição "Ligar", o sensor de calor não estará ativo e a coifa funcionará normalmente.

CONTROLANDO VELOCIDADE DE SUÇÃO

O ventilador tem 3 controles de velocidade de sucção. Deslize a tecla Controlar Velocidade de Sucção para a posição "1" para velocidade baixa, "2" para velocidade média ou "3" para alta velocidade de sucção.

PROTETOR TÉRMICO

A coifa é equipada com um protetor térmico para evitar uma condição de superaquecimento. Se a coifa se fechar durante o uso, deslize a tecla Ligar/Desligar Ventilador para a posição "Desligar" para desligar a coifa. Espere aproximadamente 60 minutos e, em seguida, deslize a tecla Ligar/Desligar Ventilador para "Ligar" e reiniciar a coifa.

5 LIMPEZA E MANUTENÇÃO

ADVERTÊNCIA

Risco de Choque Elétrico

Desligue o disjuntor ou retire o plugue da tomada antes de efetuar qualquer manutenção no produto. Recoloque todos os componentes antes de ligar o produto.



Não remova o pino de conexão terra.

Ligue a uma tomada tripolar aterrada.

Não use adaptadores ou T's.

Não use extensões.

Não seguir estas instruções pode trazer risco de morte, incêndio ou choque elétrico.

INFORMAÇÕES IMPORTANTES SOBRE SEU PRODUTO INOX

- Todos os tipos de aço inox do mercado, apesar de resistentes, podem sofrer corrosão (ferrugem) quando em contato com produtos de limpeza que contenham cloro, como alvejantes e água sanitária.
- Utensílios de cozinha, como talheres de inox, por exemplo, são menos suscetíveis à corrosão porque são constantemente lavados e secos, ou seja, raramente acumulam sujeira ou resíduos de pro-

duto de limpeza nos cantos e frestas. Porém, eletrodomésticos exigem cuidados especiais, do contrário, poderão apresentar sinais de oxidação.

LIMPEZA GERAL

- O produto deve ser limpo regularmente tanto interna como externamente. O acúmulo de gordura no interior do filtro diminui o rendimento da Coifa.
- Desligue o disjuntor ou retire o plugue da tomada antes de limpar ou realizar qualquer manutenção no produto.
- Não utilize panos ou esponjas encharcadas, nem jatos d'água.
- Não utilize cera nem produtos de limpeza com silicone ou materiais inflamáveis sobre a Coifa.
- Não utilize materiais abrasivos, como esponjas de aço ou sabonáceos, objetos pontiagudos ou cortantes, nem álcool ou produtos de limpeza com silicone porque podem danificar o produto.
- Para limpeza de rotina utilize apenas um pano ou esponja macia, com sabão neutro, desengordurantes ou detergentes (suaves ou neutros).
- Sempre remova o resto de detergente com pano umedecido e seque o produto com pano ou papel. O acúmulo de água e resíduos pode provocar o aparecimento de manchas e desencadear o processo de ferrugem.
- Para evitar riscos e manchas nas áreas em aço inoxidável da Coifa, limpe o produto no sentido do escovamento do aço e enxugue-o imediatamente após a limpeza.

FILTROS METÁLICOS DE GORDURA

Para remover os filtros metálicos de gordura:

01 Use as 2 mãos para remover os filtros metálicos de gordura. Segure as duas alças do filtro, empurre a parte frontal para a frente da Coifa e puxe a alça traseira para baixo para removê-lo.

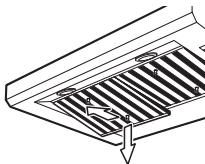

02 Repita esse processo para cada filtro de gordura.

03 Lave os filtros metálicos de gordura, conforme necessário, na Lava louças ou lave-os à mão em uma solução de detergente quente para limpar.

Para reinstalar os filtros metálicos de gordura:

01 Segure as alças do filtro e coloque a parte frontal do filtro no trilho frontal.

02 Encaixe a porta frontal no trilho dianteiro, puxe a alça frontal para a frente da Coifa e coloque a parte traseira do filtro de gordura no trilho traseiro. Solte para prendê-lo.

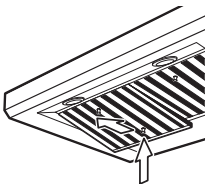

03 Repita esse processo para cada filtro.

SUBSTITUINDO A LÂMPADA LED

Desligue a coifa e deixe a lâmpada led esfriar. Para evitar danos ou diminuir a vida útil da nova lâmpada, não toque na lâmpada com os dedos. Substitua a lâmpada usando um tecido ou luvas de algodão para manuseá-la.

Se as novas lâmpadas não funcionarem, verifique se as lâmpadas estão inseridas corretamente antes de entrar em contato com a **Rede de Serviços Brastemp**.

01 Desligue o aparelho da rede elétrica, desligando o disjuntor.

02 Levante a lente e gire-a no sentido anti-horário.

03 Remova a lâmpada e substitua-a por uma lâmpada led de no máximo, 120 volts e 50 watts com uma base GU10.

Gire no sentido horário para travá-la no lugar.

04 Repita os passos 2 - 3 para a outra lâmpada, se necessário.

05 Volte a conectar o aparelho à rede elétrica.

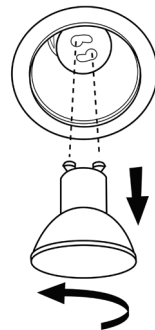

6 COMO RESOLVER PROBLEMAS

OCORRÊNCIA:	PROCEDIMENTO:
A Coifa não liga	Desarmou algum disjuntor? Religue o disjuntor. Se o problema continuar, chame a Rede de Serviços Brastemp .
	O cabo de alimentação não está conectado à tomada? Conecte o cabo de alimentação a uma tomada de 3 pinos aterrada.
	A tomada está funcionando? Faça um teste ligando outro aparelho com a mesma tensão elétrica (voltagem). Se ele também não ligar, verifique se o disjuntor está ativado e acione um electricista de sua confiança, caso identifique ser necessário algum ajuste na parte elétrica da sua cozinha.
	A velocidade correta foi selecionada? Verifique se a velocidade selecionada está adequada.
Força de sucção insuficiente	Os filtros precisam ser limpos ou substituídos? Limpe ou substitua os filtros
	As saídas de ar estão obstruídas? Verifique se as saídas de ar estão livres.
	A Coifa está centralizada acima do fogão? Certifique-se de que seu posicionamento esteja de acordo com as instruções para Instalação da sua Coifa (páginas de 8 a 19).
	A lâmpada precisa ser trocada? Troque a lâmpada. Veja seção "Substituindo a Lâmpada Led".
A lâmpada não acende	A lâmpada foi corretamente instalada? Verifique se a lâmpada está corretamente instalada. Veja seção "Substituindo a Lâmpada Led".
	Verificar se o plugue do cabo de força está ligado. No caso de incompatibilidade do plugue com a tomada, troque a tomada por uma adequada.

Caso os problemas persistam, após as verificações sugeridas, entre em contato com a **Rede de Serviços Brastemp**.

7 DADOS TÉCNICOS

	BAR90BRANA
Dimensões do Produto Instalado (largura x altura x profundidade)	91,4 x 20 x 63,5 cm
Comprimento do cabo elétrico	147 cm
Peso líquido	26,8 kg
Tensão de alimentação	127 V
Frequência	60 Hz
Variação de tensão admitida	110-127
Potência total	536 W
Intensidade da corrente	4,35 A
Número de configurações de velocidade	3
Máxima extração de ar	918 m ³ /h
Tipo de controle da lâmpada	Liga/Desliga
Número de lâmpadas	2
Potência total das lâmpadas	2 x 50 W
Tipo de Lâmpada usado	Led
Diâmetro de saída de ar	254 mm
Material do filtro de gordura	Aço inoxidável

8 QUESTÕES AMBIENTAIS

EMBALAGEM

A Brastemp procura, em seus novos projetos, usar embalagens cujas partes sejam de fácil separação, bem como de materiais recicláveis. Portanto, as peças das embalagens (calços de isopor, sacos plásticos e caixa de papelão) devem ter o seu descarte de maneira consciente, sendo destinados, preferencialmente, a recicladores.

PRODUTO

Este produto foi construído com materiais que podem ser reciclados e/ou reutilizados. Então, ao se desfazer deste produto, procure companhias especializadas em desmontá-lo corretamente.

DESCARTE

Ao descartar este produto, no final de sua vida útil, solicitamos que seja observada a legislação local existente e vigente em sua região, fazendo o descarte da forma mais correta possível.

9 TERMO DE GARANTIA

O seu produto Brastemp é garantido contra defeitos de fabricação, pelo prazo de 12 meses contados a partir da data da emissão da Nota Fiscal ao consumidor, sendo:

- 3 meses - garantia legal;
- 9 últimos meses - garantia contratual, concedida pela a Whirlpool S.A. - Unidade de Eletrodomésticos.

A garantia compreende a substituição gratuita de peças e mão de obra para defeitos constatados como sendo de fabricação. Apenas a Rede de Serviços Brastemp, a Whirlpool S.A., ou quem esta indicar, são responsáveis pelo diagnóstico de falhas e execução de reparos durante a vigência da garantia. Durante o período de vigência da garantia, se os defeitos constatados forem de fabricação, o fabricante se obriga a trocar as peças e/ou assistir gratuitamente o seu produto a partir da data do chamado. Se o produto não apresentar defeitos ou apresentar uso inadequado, será cobrada a taxa de visita técnica.

Tabela de Componentes com garantia até 90 dias:	
Categoria	Componentes
Coifa	Manípulos, filtros metálicos de gordura

As garantias legal e/ou contratual ficam automaticamente invalidadas se:

- O uso não for exclusivamente doméstico;
- Na instalação do produto, não forem observadas as especificações e recomendações do Manual do Consumidor quanto às condições para instalação do produto, tais como, nivelamento do produto, adequação do local para instalação, tensão elétrica compatível com o produto, etc;
- Na instalação, as condições elétricas, oscilação de energia, pressão de água e/ou gás não forem compatíveis com as ideais recomendadas no Manual do Produto;
- Na utilização do produto não forem observadas as instruções de uso e recomendações do Manual do Consumidor;
- Ocorrerem mau uso, má conservação, descuido, modificações estéticas e/ou funcionais, ou ainda, falhas decorrentes do conserto por pessoas ou entidades não credenciadas pela Rede de Serviços Brastemp;
- Houver sinais de violação do produto, remoção e/ou adulteração do número de série ou da etiqueta de identificação do produto.

As garantias legal e/ou contratual não cobrem:

- Despesas com a instalação do produto realizada pela Rede de Ser-

viços Brastemp ou por pessoas ou empresas não credenciadas pela Whirlpool S.A., salvo os produtos com instalação gratuita informada no manual;

- Despesas decorrentes e consequentes de instalação de peças e acessórios que não pertençam ao produto, mesmo aqueles comercializados pela Whirlpool S.A. - Unidade de Eletrodomésticos, salvo os especificados para cada modelo;
- Despesas com mão de obra, materiais, peças e adaptações necessárias à preparação do local para instalação do produto, ou seja: rede elétrica, de gás, alvenaria, aterramento, etc.;
- Serviços e/ou despesas de manutenção, tais como limpeza ou atendimentos preventivos solicitados;
- Falhas no funcionamento do produto decorrentes de fatores externos, tais como: interrupções, falta ou problemas de abastecimento elétrico ou gás na residência e objetos em seu interior ou exterior (grampo, clips, etc.);
- Falhas no funcionamento normal do produto decorrentes da falta de limpeza e excesso de resíduos, bem como decorrentes da ação de animais (insetos, roedores ou outros animais), ou ainda, decorrentes da existência de objetos em seu interior, estranhos ao seu funcionamento e finalidade de utilização;
- Transporte do produto até o local definitivo da instalação;
- Produtos ou peças que tenham sido danificados em conse-

quência de remoção, manuseio, quedas ou atos pelo próprio consumidor ou por terceiros, bem como efeitos decorrentes de fato da natureza, tais como relâmpago, chuva inundação, etc. NÃO NOS RESPONSABILIZAMOS POR PROBLEMAS QUE FORAM OCACIONADOS POR SERVIÇOS DE TERCEIROS (SERVIÇOS TÉCNICOS NÃO CREDENCIADOS PELA WHIRLPOOL). No ato da entrega, verifique se o produto e as informações da Nota Fiscal estão de acordo com a compra realizada. Se identificar qualquer divergência, recuse a entrega, mencionando o motivo no verso da Nota Fiscal, e entre em contato com o responsável pela venda ou entrega;

- Produtos de saldo ou mostruário que possuam defeitos estéticos (riscados ou amassados, manchados ou amarelados) e/ou com falta de peças. Estes têm garantia de 12 meses apenas para defeitos funcionais não discriminados em sua Nota Fiscal de compra;
- Problemas de oxidação/ferrugem com causa comprovada nos seguintes fatores:
 - Instalação em ambiente de alta salinidade;
 - Instalação em sol e chuva (ações de agentes da natureza);
 - Exposição e/ou contato do produto a substâncias ácidas ou alcalinas;
 - Utilização de produtos químicos inadequados para limpeza, incluindo uso de materiais ou ferramentas sujas/ásperas;

- Despesas por processos de inspeção e diagnóstico, incluindo a taxa de visita do técnico, que determinem que a falha no produto foi causada por motivo não coberto por esta garantia;
- Chamados relacionados a orientação de uso de eletrodomésticos, cuja explicação esteja presente no Manual de Instruções ou em Etiquetas Orientativas que acompanham o produto, serão cobrados dos consumidores.

A garantia contratual não cobre:

- Peças com defeitos que não impactam a funcionalidade do produto, tais como peças amassadas, riscadas, trincadas, manchadas, etc.;
- Deslocamentos para atendimentos de produtos instalados fora do município sede da Rede de Serviços Brastemp, o qual poderá cobrar taxa de locomoção do técnico, previamente aprovada pelo consumidor, conforme tabela de quilometragem informada pela Whirlpool S.A. – Unidade de Eletrodomésticos através do Serviço de Atendimento ao Consumidor (SAC);
- Todo e qualquer vício de fabricação aparente e de fácil constatação;
- Peças sujeitas ao desgaste natural, descartáveis ou consumíveis, peças móveis ou removíveis em uso normal, tais como botões de comando, puxadores, bem como, a mão de obra utilizada na aplicação das peças e as consequências advindas dessas ocorrências.

Considerações gerais:

A Whirlpool S.A. – Unidade de Eletrodomésticos não autoriza nenhuma pessoa ou entidade a assumir em seu nome, qualquer outra responsabilidade relativa à garantia de seus produtos além das aqui explicitadas. A Whirlpool S.A. – Unidade de Eletrodomésticos reserva-se o direito de alterar características gerais, técnicas e estéticas de seus produtos, sem aviso prévio. Este termo de garantia é válido para produtos vendidos e instalados no território brasileiro. Para a sua tranquilidade, mantenha o Manual do Consumidor com este Termo de Garantia e Nota Fiscal de compra do produto em local seguro e de fácil acesso. **ATENÇÃO:** para usufruir da garantia, preserve e mantenha em sua posse, a Nota Fiscal de Compra do produto e o Termo de Garantia. Esses documentos precisam ser apresentados ao profissional autorizado quando acionado o atendimento.

Whirlpool S.A.

Unidade de Eletrodomésticos

Atendimento ao Consumidor:

Rua Olympia Semeraro, nº675

Jardim Santa Emília – São Paulo/SP

CEP 04183-901 – Caixa postal 5171

Capitais e Regiões Metropolitanas, Ligue: (11) 3003-0099

Demais localidades, ligue: 0800 970 0999

10 FALE COM A BRASTEMP

Em caso de dúvidas ou de problemas no produto, entre em contato com a Central de Relacionamento Brastemp. Ao ligar, tenha em mãos o número do modelo e o número de série do seu produto. Ambos os números podem ser encontrados na etiqueta, que está localizada na parte inferior da Coifa de Parede, em uma etiqueta com o logotipo da Brastemp.

Para agendar serviços de instalação e/ou reparo de seu produto junto à Rede Autorizada de Assistências Técnicas, você pode:



Acessar o site **www.brastemp.com.br/assistencia**, através do seu computador ou smartphone.



Decodificar o QR Code ao lado:

1. Abra o aplicativo para leitura do QR Code;
2. Aponte a câmera;
3. Aguarde a decodificação;
4. Acesse a página.

Ligar para 3003-0099 (Capitais e Regiões Metropolitanas) ou 0800 970 0999 (Demais Localidades).

W11257246 - Rev. C - 22/03/23
LIB0149093B

BRASTEMP