

# BRASTEMP

## Guia de Uso e Cuidados

Modelo aplicável: BSE17ASBNA

### Secadora de Roupas Automática com Carregamento frontal

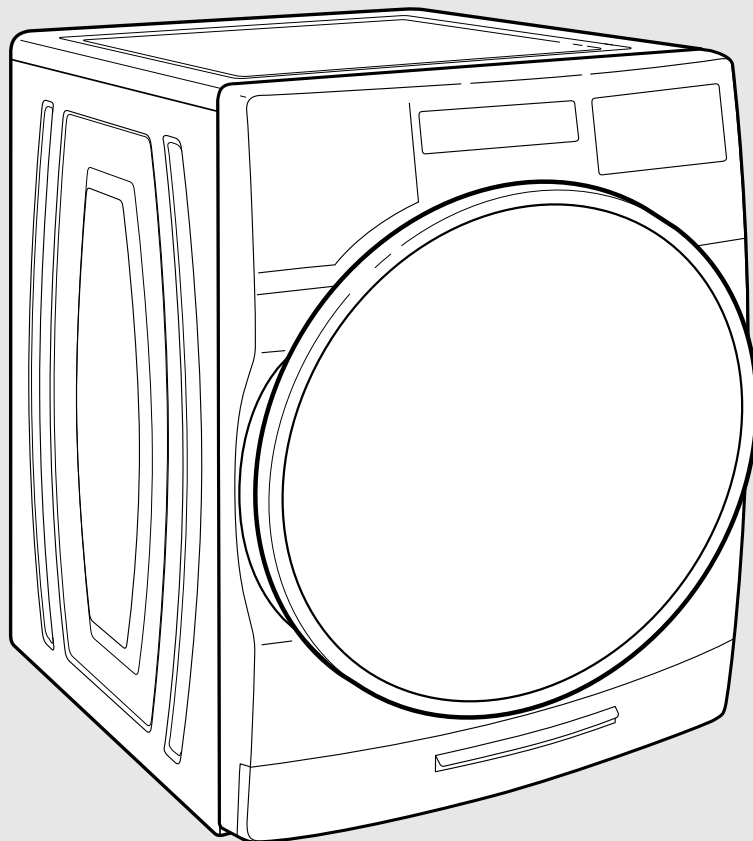

Se você tiver qualquer problema ou dúvida, visite-nos em [www.brastemp.com.br](http://www.brastemp.com.br).

# MANUAL DO USUÁRIO DA SECADORA

---

## SUMÁRIO

|  |           |
|--|-----------|
| <b>SEGURANÇA DA SECADORA DE ROUPAS</b> .....                       | <b>3</b>  |
| <b>ESPECIFICAÇÕES DO PRODUTO</b> .....                             | <b>4</b>  |
| <b>MANUTENÇÃO E CUIDADO DA SECADORA</b> .....                      | <b>5</b>  |
| Limpendo o Local de Instalação da Secadora: .....                  | 5         |
| Limpendo o Interior da Secadora: .....                             | 5         |
| Limpendo o Filtro de Fiapos: .....                                 | 5         |
| Verifique o Sistema de Ventilação para Fluxo de Ar Adequado: ..... | 6         |
| Mantenha o Fluxo de Ar Adequado: .....                             | 6         |
| Cuidado com a Não Utilização, Armazenamento e Movimentação .....   | 6         |
| <b>REQUISITOS DE INSTALAÇÃO</b> .....                              | <b>7</b>  |
| Ferramentas e Peças .....  | 7         |
| Requisitos para Local de Instalação .....                          | 8         |
| Requisitos Elétricos .....   | 9         |
| <b>INSTRUÇÕES DE INSTALAÇÃO</b> .....                              | <b>9</b>  |
| Instalar Pés de Nivelamento .....                                  | 9         |
| Instalação Elétrica.....   | 10        |
| Requisitos de Ventilação .....                                     | 11        |
| Planejar Sistema de Ventilação .....                               | 12        |
| Instalar Sistema de Ventilação .....                               | 12        |
| Conectar Mangueiras de Entrada .....                               | 12        |
| Conectar Ventilação (Apenas Modelos Ventilados) .....              | 14        |
| Nivelar Secadora .....   | 14        |
| Checklist Completo de Instalação .....                             | 15        |
| <b>PAINEL DE CONTROLE E CARACTERÍSTICAS</b> .....                  | <b>16</b> |
| <b>GUIA DE CICLOS</b> .....  | <b>18</b> |
| <b>SOLUÇÃO DE PROBLEMAS</b> .....                                  | <b>20</b> |
| <b>QUESTÕES AMBIENTAIS</b> .....                                   | <b>22</b> |
| <b>FALE COM A BRASTEMP</b> .....                                   | <b>22</b> |
| <b>TERMO DE GARANTIA</b> .....                                     | <b>23</b> |

# SEGURANÇA DA SECADORA DE ROUPAS

## A sua segurança e a de terceiros é muito importante.



Este manual e o seu produto têm muitas mensagens importantes de segurança. Sempre leia e siga as mensagens de segurança.

Este é o símbolo de alerta de segurança.

Este símbolo alerta sobre situações que podem trazer riscos à sua vida, ferimentos a você ou a terceiros.

Todas as mensagens de segurança virão após o símbolo de alerta de segurança e a palavra "PERIGO" ou "ADVERTÊNCIA".

Estas palavras significam:

**▲ PERIGO**

**Existe risco de você perder a vida ou de ocorrerem danos graves se as instruções não forem seguidas imediatamente.**

**▲ ADVERTÊNCIA**

**Existe risco de você perder a vida ou de ocorrerem danos graves se você não seguir as instruções.**

Todas as mensagens de segurança mencionam qual é o risco em potencial, como reduzir a chance de se ferir e o que pode acontecer se as instruções não forem seguidas.



## ADVERTÊNCIA – “RISCO DE INCÊNDIO”

- A instalação da secadora de roupas só pode ser realizada por uma Assistência Técnica Autorizada Brastemp.
- O produto é fornecido sem o cabo de alimentação. O cabo de alimentação será instalado apenas por uma Assistência Técnica Autorizada Brastemp no momento da instalação, sem custo adicional para o consumidor.
- Instale a secadora de roupas de acordo com as instruções do fabricante e as normas locais.
- Não instale a secadora com materiais de ventilação de plástico ou de alumínio. Se em sua residência houver nicho fechado para receber a secadora, entre em contato com o serviço autorizado Brastemp da sua região e solicite o duto de exaustão necessário para a instalação. Esta disponibilização da peça, com prestação de serviço, será gratuita durante o período de 90 dias, a contar da data de emissão da nota fiscal do produto. Materiais de ventilação que não sejam os recomendados pelo fabricante, são facilmente amassados e prendem fiapos. Estas condições obstruirão o fluxo de ar das secadoras de roupa e aumentarão o risco de incêndio.
- Para adquirir acessórios do produto como kit empilhamento e pedestal (B5P15BS), entre em com uma assistência técnica autorizada Brastemp ou no site [www.brastemp.com.br](http://www.brastemp.com.br). Os acessórios não são gratuitos.
- Para reverter o lado de abertura da porta do produto, entre em contato com uma Assistência Técnica Autorizada Brastemp. Esse serviço não será gratuito.
- Para reduzir o risco de danos graves ou de perder a vida, siga todas as instruções de instalação.
- Guarde estas instruções.

## INSTRUÇÕES IMPORTANTES DE SEGURANÇA

**ADVERTÊNCIA:** Para reduzir o risco de incêndio, choque elétrico ou danos a pessoas, ao usar o produto tome precauções básicas, incluindo as que seguem:

- Leia todas as instruções antes de usar a secadora. A primeira instalação da secadora deve ser feita obrigatoriamente por um técnico da Rede de Serviços Brastemp. A primeira instalação é gratuita.
- Itens sujos, com substâncias como óleo de cozinha, acetona, álcool, petróleo, querosene, removedores de mancha, solvente, ceras e removedores de ceras devem ser lavados com água quente e com detergente em abundância antes de irem para a Secadora.
- Este aparelho não se destina à utilização por pessoas (inclusive crianças) com capacidades físicas, sensoriais ou mentais reduzidas, ou por pessoas com falta de experiência e conhecimento, a menos que tenham recebido instruções referentes à utilização do aparelho ou estejam sob a supervisão de uma pessoa responsável pela sua segurança.
- Recomenda-se que as crianças sejam vigiadas para assegurar que elas não estejam brincando com o aparelho.
- Não coloque as mãos dentro da secadora quando o cesto estiver em movimento.
- A secadora de roupas não deve ser utilizada se foram utilizados produtos químicos industriais na lavagem.
- Não mexa indevidamente nos controles.
- Não repare nem substitua nenhuma peça do aparelho, a não ser que especificamente indicado no manual.
- Amaciantes ou produtos similares devem ser utilizados conforme especificado pelo seu fabricante.
- Itens tais como espuma de borracha (látex), toucas de banho, tecidos impermeáveis, artigos de borracha, travesseiros ou almofadas de espuma de borracha não devem ser secados na Secadora.
- Limpe o filtro de fiapos antes ou após cada carga.
- Mantenha as áreas em torno da abertura do exaustor livre do acúmulo de fiapos, poeira e sujeira.
- A secadora deve ser limpa de forma periódica. Veja as instruções na seção “Removendo Fiapos Acumulados”.
- Não utilize peças de substituição que não tenham sido recomendadas pelo fabricante (ex.: partes feitas em casa utilizando uma impressora 3D).
- Ver as Instruções de Instalação para requisitos de aterramento e instalação.
- Não seque itens sujos na secadora.
- A parte final de um ciclo da máquina de secar roupa é feita sem calor (ciclo de arrefecimento) para garantir que os itens sejam deixados a uma temperatura que assegure que os itens não serão danificados.
- Remover todos os objetos dos bolsos, tais como isqueiros e fósforos.
- Importante: Nunca pare a Secadora antes do término do ciclo de secagem a menos que todos os itens sejam rapidamente removidos e o calor seja rapidamente dissipado.

### GUARDE ESTAS INSTRUÇÕES

## ESPECIFICAÇÕES DO PRODUTO

| Modelo   | BSE17ASBNA                                       |
|--|--|
| Tensão / Frequência / Corrente                                     | 220 V / 60 Hz / 24 A                             |
| Capacidade máxima de secagem de roupas (100% umidade) <sup>1</sup> | 17 kg  |
| Capacidade máxima de roupas secas                                  | 8,5 kg   |
| Pressão da água  | 20 a 800 kPa<br>(0,2 a 8,0 kgf/cm <sup>2</sup> ) |
| Potência nominal   | 6000 W   |
| Cor do produto   | Prata  |
| Peso   | 94,3 kg  |
| Dimensões externas (A x L x P)                                     | 984 x 686 x 788 mm                               |
| Variação de tensão admitida  | 198 a 242 V~                                     |

<sup>1</sup> Carga de 8,5 kg de roupa seca com 100% de umidade.

**NOTA:** As especificações reais são as mostradas na lista de características da máquina. Para informações sobre RoHs, por favor, visite o site oficial: [www.brastemp.com.br](http://www.brastemp.com.br).

# MANUTENÇÃO E CUIDADO DA SECADORA

## Limpendo o Local de Instalação da Secadora:

**⚠ ADVERTÊNCIA**



**Risco de Explosão**

**Mantenha materiais e gases inflamáveis, tais como gasolina, longe da secadora.**

**Não seque nada que possua qualquer material inflamável (mesmo após a lavagem).**

**A não obediência a estas instruções poderá resultar em risco de morte, explosão ou incêndio.**

Mantenha a área limpa e livre de itens que possam obstruir o fluxo de ar, para funcionamento adequado da secadora. Isso inclui remover pilhas de roupas que estejam em frente à secadora.

## Limpendo o Interior da Secadora:

### Para limpar o cesto da secadora:

1. **Utilize um limpador não inflamável ou uma mistura de baixa concentração de detergente e água quente, e esfregue com um pano macio.**
  - Enxágue bem com um pano macio ou toalha.
  - Seque uma carga de roupas limpas ou toalhas para secar o cesto.

**OU**

2. **Utilize um pano de microfibra e água quente em um recipiente spray para limpar o cesto, juntamente com uma segunda toalha de microfibra para secar.**

**NOTA:** Peças de vestuário que contenham tinturas instáveis, como jeans ou itens de algodão com cores brilhantes, podem manchar o interior da secadora. Essas manchas não são prejudiciais à sua secadora e não irão manchar cargas futuras de roupas. Secar tais itens com tinturas, virados do avesso, evita a transferência de tinta.

## Removendo Fiapos Acumulados:

### De dentro da secadora:

Fiapos podem ficar acumulados dentro do gabinete do produto e devem ser removidos a cada 2 anos, ou com maior frequência dependendo do uso da secadora. Para realizar a limpeza, acione uma Assistência Técnica Autorizada Brastemp. Essa limpeza periódica não é coberta peça garantia e paga pelo consumidor.

### Do duto de exaustão:

A limpeza do duto de exaustão pode ser feita pelo consumidor de forma desobstruí-lo melhorando a performance do produto. É recomendado que o duto seja limpo a cada 2 anos, ou com maior frequência, dependendo do uso da secadora.

## Limpendo o Filtro de Fiapos:

### Limpeza a cada carga:

O filtro de fiapos está localizado na região da porta com relevo escrito **CLEAN BEFORE EACH USE** e recomenda-se sua limpeza após cada utilização.

### Para limpar:

1. **Remova o filtro de fiapos. Se necessário, aperte a aba para soltar e abrir o filtro. Remova os fiapos do filtro com os dedos. Não enxágue nem lave o filtro para retirar os fiapos. Fiapos úmidos são difíceis de serem removidos.**

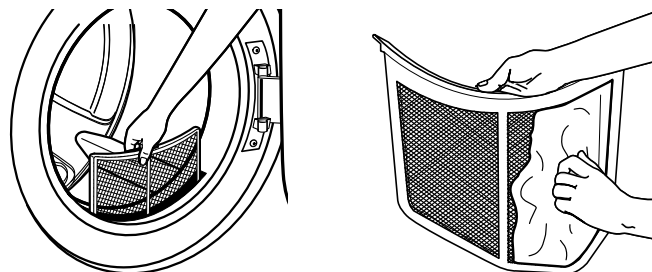

2. **Empurre com firmeza o filtro de volta para o seu lugar.**

### IMPORTANTE:

- Não faça a secadora funcionar com o filtro de fiapos solto, danificado, bloqueado ou sem ele. Fazer isto poderá causar superaquecimento e danificar tanto a secadora quanto os tecidos.
- Caso fiapos caiam do filtro para dentro da Secadora, durante a retirada, verifique ao longo do duto de exaustão e retire os fiapos. Ver "Requisitos de Ventilação" nas Instruções de Instalação.
- Limpe o espaço do filtro de fiapos conforme necessário. Utilizando um aspirador, remova gentilmente qualquer fiapo que possa se acumular fora do filtro de fiapos.

Resíduos de detergente para lavagem de roupas e amaciante podem se acumular no filtro de fiapos. Este acúmulo poderá causar tempos de secagem mais longos para suas roupas, ou fazer com que a secadora pare antes que sua carga esteja completamente seca. O filtro provavelmente estará entupido se fiapos caírem do filtro. Limpe o filtro com uma escova de náilon a cada 6 meses, ou com maior frequência, caso ele esteja entupido devido ao acúmulo de resíduos.

### Para lavar:

1. **Remova os fiapos do filtro com os dedos.**
2. **Umedeça ambos os lados do filtro com água morna.**
3. **Umedeça uma escova de náilon com água morna e detergente líquido. Esfregue o filtro com a escova para remover o acúmulo de resíduos.**

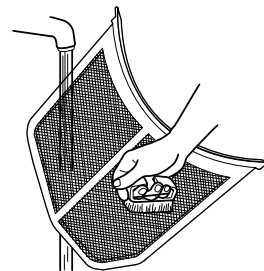

4. **Enxágue o filtro com água morna.**
5. **Seque cuidadosamente o filtro com uma toalha limpa. Recoloque o filtro na Secadora.**

## Verifique o Sistema de Ventilação para Fluxo de Ar Adequado:

**⚠ ADVERTÊNCIA**



**Risco de Incêndio**  
**Use um duto de exaustão de metal rígido.**  
**Não use duto de exaustão de plástico.**  
**Não use duto de exaustão de alumínio.**  
**A não obediência a estas instruções pode trazer riscos de morte ou incêndio.**

### Fluxo de Ar Adequado:

Além do aquecimento, secadoras necessitam de fluxo de ar adequado para secar roupas de forma eficiente. Ventilação apropriada reduzirá o tempo de secagem e aumentará a economia de energia. Ver Instruções de Instalação.

O Sistema de ventilação acoplado à secadora é crucial para propiciar um bom fluxo de ar. Ventilação bloqueada ou danificada, bem como instalação imprópria, reduzem o fluxo de ar e a performance da secadora.

Chamados de serviço causados por ventilação imprópria não são cobertos pela garantia e serão custeados pelo consumidor, se a instalação foi realizada por terceiros, fora da Assistência Técnica Autorizada Brastemp. Para limpar ou consertar a ventilação, entre em contato com um especialista. Se em sua residência houver nicho fechado para receber a secadora, entre em contato com o serviço autorizado Brastemp da sua região e solicite o duto de exaustão necessário para instalação. Esta disponibilização da peça e a prestação do serviço serão gratuitas durante o período de 90 dias, a contar com a data de emissão da nota fiscal do produto. Para reparos de duto, entre em contato com uma assistência técnica autorizada Brastemp.

### Mantenha o Fluxo de Ar Adequado:

- Limpe o filtro de fiapos antes de cada carga.
- Para solicitar o duto de exaustão, entre em contato com serviço autorizado Brastemp da sua região. Esta disponibilização da peça e a prestação de serviço serão gratuitas durante o período de 90 dias, a contar da data de emissão da nota fiscal do produto.
- O duto possui um comprimento total de 20 cm. Utilizar o menor comprimento possível melhora a performance do produto.
- Não use mais do que quatro cotovelos de 90° no sistema de ventilação; cada dobra e cada curva reduzem o fluxo de ar.
- Remova fiapos e resíduos do exaustor.
- Remova fiapos de todo comprimento do sistema de ventilação no mínimo a cada 2 anos. Quando a limpeza estiver completa, siga as Instruções de Instalação para a final checagem do produto.
- Remova itens que se encontrem em frente à secadora.

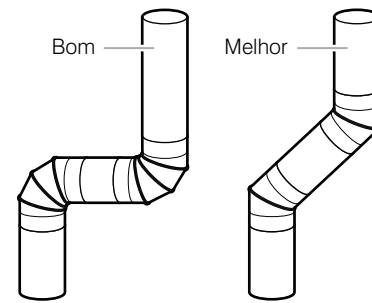

### Cuidado com a Não Utilização, Armazenamento e Movimentação

#### Cuidado com a Não Utilização e o Armazenamento

Se você sair de férias ou não utilizar a sua secadora por um longo período de tempo, você deve:

1. **Desligar a secadora ou desconectá-la da tomada.**
2. **Limpar o filtro de fiapos. Ver “Limpendo o Filtro de Fiapos”.**
3. **Desligue o fornecimento de água da secadora. Isso ajuda a evitar inundações (devido ao aumento da pressão da água) enquanto você estiver fora.**

#### Cuidado com a Movimentação

**⚠ ADVERTÊNCIA**



**Risco de Choque Elétrico**  
**Desconecte da energia antes de iniciar a manutenção.**  
**Recoloque todas as partes e painéis antes de começar.**  
**A não obediência a estas instruções pode trazer risco de morte, incêndio ou choque elétrico.**

1. **Desligue a energia no quadro de disjuntores.**
2. **Desconecte a fiação com o auxílio da rede autorizada. Esta prestação de serviço não será gratuita.**
3. **Desligue a torneira de água. Desconecte a entrada de água da torneira e então drene a mangueira. Transporte a mangueira separadamente.**
4. **Certifique-se de que os pés de nivelamento estão bem presos na base da secadora.**
5. **Utilize fita adesiva para prender a porta da secadora.**
6. **Em modelos com acabamento de base, remova o acabamento antes de mover a secadora. Ver “Instalar e remover acabamento de base (em alguns modelos)” para detalhes.**

### Para preparar a secadora para o inverno:

1. Desligue a secadora e desligue o disjuntor.
2. Desligue a torneira de água.
3. Desconecte mangueira de água e drene.

### Para usar a secadora novamente:

1. Limpe a tubulação de água removendo potenciais detritos que possam ter ficado com água corrente. Reconecte a mangueira de água na torneira. Ligue a torneira.
2. Ligue a secadora ou conecte-a na energia, como descrito nas Instruções de Instalação.

### Reinstalando a Secadora

Siga as Instruções de Instalação para localizar, nivelar e conectar a secadora.

Instale e armazene sua secadora onde ela não irá congelar. Por conta de água se alojar na mangueira, o congelamento pode danificar sua secadora. Caso esteja armazenando ou movendo sua secadora durante tempo muito frio, prepare-a para o inverno.

### Mangueira de entrada de água

Substitua a mangueira de entrada e a tela da mangueira após 5 anos de uso para reduzir o risco de falha da mangueira. Inspeção e substitua periodicamente a mangueira de entrada, caso inchaços, dobras, cortes, desgastes ou vazamentos sejam encontrados. Ao substituir sua mangueira de entrada, registre a data da substituição.

## REQUISITOS DE INSTALAÇÃO

### Ferramentas e Peças

**NOTA:** Instale a secadora de roupas de acordo com as instruções do fabricante e as normas locais.

Reúna as ferramentas e peças necessárias antes de começar a instalação. Leia e siga as instruções fornecidas com as ferramentas aqui listadas.

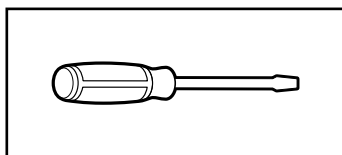

Chave de fenda

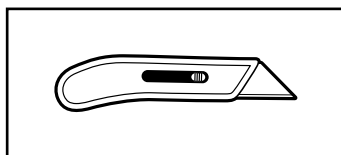

Estilete

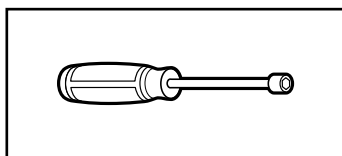

Chave canhão 1/4"

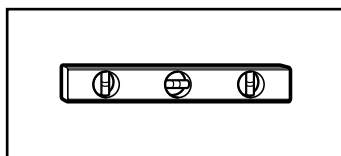

Nível

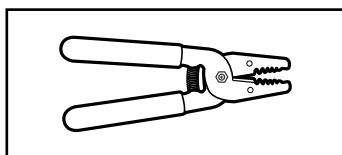

Alicate

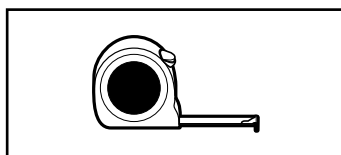

Fita métrica

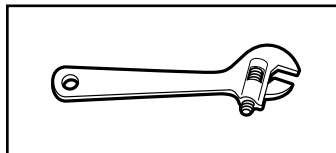

Chave ajustável que abra até 1" (2,54 cm) ou chave de boca

### Ferramentas Necessárias para Todas as Instalações:

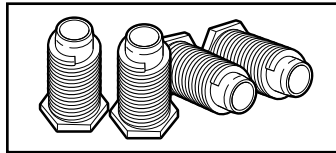

### Peças Fornecidas (todos os modelos):

Pés de nivelamento (4) (Comprimento e aparência podem variar de acordo com o modelo)

Pacote de peças está localizado no cesto da secadora. Verifique se todas as peças estão incluídas.

**NOTA:** Não utilize os pés de nivelamento fornecidos juntamente com a secadora se a instalação for feita com um pedestal ou kit de empilhamento.

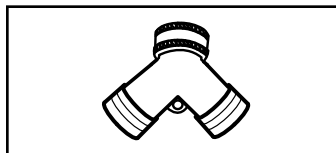

Conector "Y"

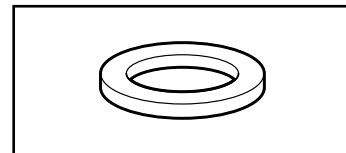

Arruela de borracha

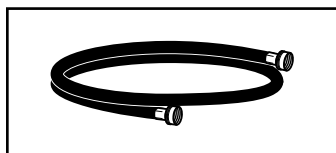

Mangueira 1,52 m (5")

### Modelos Ventilados:

#### Peças Necessárias (não fornecidas com a secadora):

Peças adicionais podem ser necessárias, dependendo da sua instalação.

Verifique normas locais. Verifique o fornecimento de energia e de ventilação existentes.

Veja "Requisitos Elétricos" e "Requisitos de Ventilação" antes de adquirir peças.

### Acessórios Disponíveis:

Acessórios e peças de substituição estão disponíveis para o seu modelo.

Para maiores informações, acesse o QR code presente no Guia de Início Rápido.

## Requisitos para Local de Instalação

**IMPORTANTE:** Antes de solicitar a visita do técnico da Rede de Serviços Brastemp para proceder à primeira instalação gratuita, certifique-se de que as orientações da seção “Espaços de Instalação Mínimos (apenas secadoras)” e “Requisitos Elétricos” sejam atendidas. A instalação só será realizada caso estas condições forem atendidas. No caso de mudança de endereço ou necessidade de instalação da secadora em outro local, recomendamos que seja consultada a Rede de Serviços Brastemp (neste caso a reinstalação não será gratuita).

### ⚠️ ADVERTÊNCIA



#### Risco de Explosão

**Mantenha materiais e gases inflamáveis, tais como gasolina, longe da secadora.**

**Não seque nada que possua qualquer material inflamável (mesmo após a lavagem).**

**A não obediência a estas instruções poderá resultar em risco de morte, explosão ou incêndio.**

- Assegure-se de que a tensão elétrica disponível na sua residência esteja de acordo com o exigido para a instalação desse produto.
- Antes de solicitar a instalação do produto pelo Serviço Autorizado Brastemp é necessário que os seguintes requisitos estejam atendidos:
  - Um lugar que permita a instalação de exaustão adequada. Veja “Requisitos de Ventilação”, na página 11.
  - Um circuito separado de 40 A, conforme a seção de “Requisitos Elétricos”.
  - Um piso resistente, para suportar o peso total de 90,7 kg (Secadora mais carga).
  - Torneira de água fria localizada no máximo a 1,20 m da válvula de entrada de água. Você pode utilizar a torneira da sua Lavadora através do conector “Y”.
  - Pressão de água de 20 – 800 kPa, para um melhor desempenho.
  - Piso nivelado com queda máxima de 25 mm. Se a Secadora não estiver nivelada, as roupas não irão tombar adequadamente e os ciclos com sensor automático podem não funcionar corretamente.
  - A Secadora não deve ser instalada atrás de uma porta com fechadura, uma porta de correr ou de uma porta com uma dobradiça no lado oposto ao da Secadora de roupa, de tal modo que a abertura total da porta da Secadora roupa seja restrita.

#### Espaços de Instalação:

Antes de iniciar a instalação do produto, considere a necessidade ou não de duto de exaustão, abertura ou fechamento da porta e espaço suficiente para acessar o disjuntor/plugue. O espaço deve ser grande o suficiente para permitir que a porta da secadora seja totalmente aberta. Adicione espaçamento em todos os lados do secador para reduzir a transferência de ruído. Se uma porta de armário for instalada, são necessárias aberturas de ar superior e inferior na porta.

Portas com venezianas com aberturas de ventilação equivalentes podem ser utilizadas.

#### Espaçamento de instalação para uma área rebaixada ou armários

Todas as dimensões mostram espaçamento recomendado e mínimo permitido

- Espaçamento adicional deve ser considerado para facilitar a instalação e manutenção.
- Podem ser necessárias folgas adicionais para parede, porta, piso, molduras, ventilação da secadora e sistema de drenagem.
- Espaçamento adicional deve ser considerado em todos os lados da secadora para reduzir a transferência de ruído.
- Para instalação em armário com porta, aberturas de ventilação mínimas na parte superior e inferior da porta são necessárias para modelos ventilados. Portas com venezianas com aberturas de ventilação equivalentes são aceitáveis.
- O espaçamento de aparelhos complementares também deve ser considerado.

#### Espaços de instalação recomendados (apenas secadora):

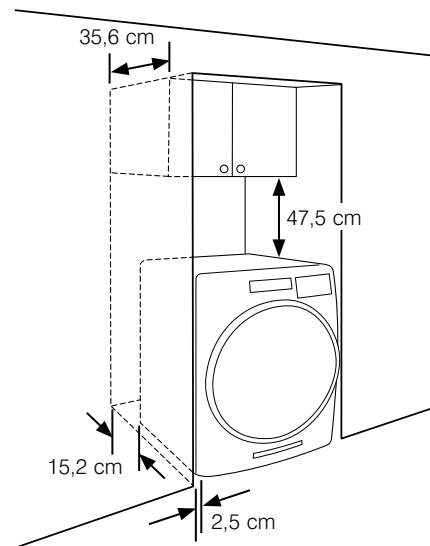

\*Espaçamento Mínimo/Recomendado

#### Instalação Sob Balcão Customizada:

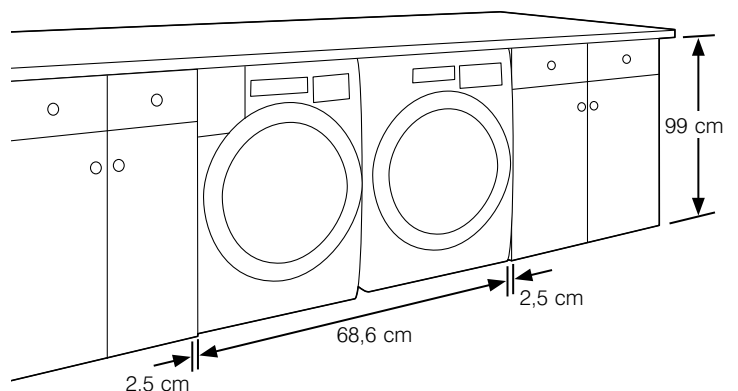

Recomenda-se que a lavadora seja posicionada ao lado esquerdo, enquanto que a secadora ao lado direito, a fim de se evitar o impacto entre as portas dos produtos. É necessário



espaço de no mínimo 70 cm a frente do produto para abertura total da porta (sem considerar o espaço mínimo do duto de exaustão de 15 cm).

## Requisitos Elétricos

- Se o Cordão de Alimentação está danificado, ele deve ser substituído pelo fabricante ou agente autorizado ou pessoa qualificada, a fim de evitar riscos.
- Assegure-se de que a tensão elétrica disponível na sua residência esteja de acordo com o exigido para a instalação deste produto. O produto possui diferenciação de instalações conforme disponibilidade de rede elétrica monofásica (rede fase-neutro 220 V) ou bifásica (rede fase-fase 220 V). Confira a seção Requisitos Elétricos e Instalação Elétrica para maiores informações.
- Antes de solicitar a instalação do produto pelo Serviço Autorizado Brastemp, é necessário que os seguintes requisitos estejam atendidos:
  - Preparação de um circuito (fiação e disjuntores/plugue) exclusivo para o produto.
  - Recomenda-se utilizar disjuntor bifásico 40 A. Do quadro de distribuição até o ponto de instalação, utilize condutores de bitolas apropriadas. A adequação dos condutores deve ser realizada por técnico especializado em instalações elétricas residenciais e deve seguir os requisitos da norma brasileira ABNT NBR 5410.
  - É obrigatória a disponibilização de aterramento (aterramento conforme norma ABNT NBR 5410 – Seção Aterramento).
  - **Para instalações bifásicas (rede fase-fase 220 V):** Além de um circuito exclusivo, é necessário que, junto ao ponto de instalação, seja instalado um disjuntor de 40 A ou um conector industrial 32 A com 2 Fases (127 V) + Terra. Este disjuntor/conector deve estar em local acessível (após a instalação) e próximo ao aparelho. Todos os componentes utilizados na instalação devem ser aprovados pelo INMETRO.
  - **Para instalações monofásicas (rede fase-neutro 220 V):** Além de um circuito exclusivo, é necessário que, junto ao ponto de instalação, seja instalado um disjuntor de 40 A ou um conector industrial 32 A com 1 Fase (220 V) + Neutro + Terra. Este disjuntor/conector deve estar em local acessível (após a instalação) e próximo ao aparelho. Todos os componentes utilizados na instalação devem ser aprovados pelo INMETRO.
- Este produto é fornecido sem o cabo de alimentação. O cabo será fornecido pelo Serviço Autorizado Brastemp, no momento da instalação do produto, sem custo adicional para o consumidor. Este cabo tem um comprimento de 1,60 metro. A distância entre o nicho para a instalação do produto e o interruptor que alimentará o mesmo deve ser menor que este comprimento, considerando uma pequena folga e considerando também os pontos por onde o cabo deverá passar.
- O fabricante declina de qualquer responsabilidade por acidentes com pessoas ou animais e danos à propriedade resultantes da não observância das regras acima citadas.

# INSTRUÇÕES DE INSTALAÇÃO

## Instalar Pés de Nivelamento

### ⚠ ADVERTÊNCIA

#### Risco de Peso Excessivo

**Use duas ou mais pessoas para mover e instalar ou desinstalar a secadora.**

**Não seguir esta instrução pode trazer danos à sua coluna ou ferimentos.**

### 1. Prepare a Secadora para os pés de nivelamento

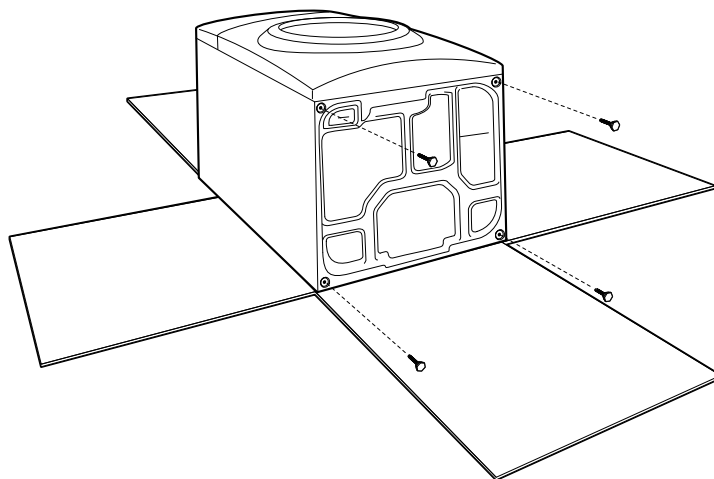

Para evitar danos ao piso, utilize um pedaço grande de papelão da caixa da secadora; coloque sob a borda traseira inteira da secadora.

Segure firmemente o corpo da secadora (não o painel do console) e coloque a secadora com cuidado sobre o papelão.

**NOTA:** A água residual do teste de fábrica pode ser drenada quando a secadora estiver deitada de lado.

### 2. Parafuse os pés de nivelamento

Usando uma chave inglesa e uma fita métrica, parafuse as pernas de nivelamento nos orifícios das pernas até que a sola do pé esteja aproximadamente 13 mm (1/2") a 38 mm (1 1/2") da parte inferior da secadora.

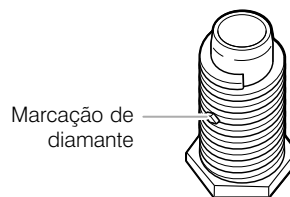

Pés de nivelamento com marcação de diamante

#### Para pés de nivelamento com marcação de diamante:

Parafuse as pernas nos orifícios das pernas com a mão. Use uma chave inglesa para terminar de girar as pernas até que a marcação do diamante não seja mais visível. Coloque uma coluna do canto da caixa da embalagem da secadora sob cada um dos dois cantos traseiros da secadora. Levante a secadora. Deslize a secadora nas hastes de canto até que esteja perto de seu local final. Deixe espaço suficiente para conectar a ventilação de exaustão.

## ⚠️ ADVERTÊNCIA



### Risco de Incêndio

Para o cabo de alimentação, utilize somente o cabo de alimentação fornecido por uma Assistência Técnica Autorizada Brastemp.

Para fio direto, use fio de cobre de bitola 6 mm<sup>2</sup>.

Utilize apenas o aliviador de tensão do cabo de alimentação que é fornecido com o produto.

Desligue a energia do disjuntor principal antes de fazer as conexões elétricas.

Para instalações elétricas:

- Conecte o fio terra (fio verde) ao conector de aterramento verde.
- Conecte os 2 fios de alimentação (preto e vermelho) restantes aos 2 terminais restantes (ouro).

Aperte firmemente todas as conexões elétricas.

A não obediência a estas instruções pode trazer riscos de morte ou incêndio.

## Instalação Elétrica

1. Desligue da energia.
2. Remova a tampa do bloco de terminais

**NOTA:** A tampa do seu bloco de terminais pode estar em um local diferente.

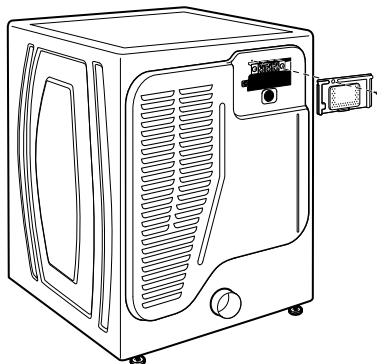

Remova o parafuso de pressão e a tampa do bloco de terminais.

## Conexão direta por fio

### Alívio de tensão do cabo de alimentação

1. Preparando o aliviador de tensão.

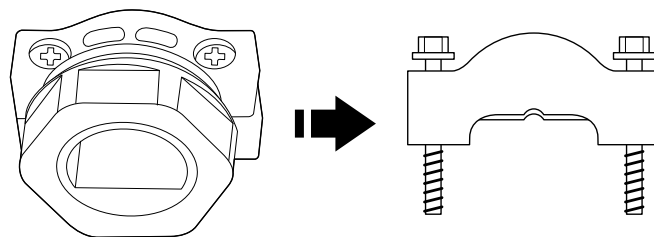

Remova os parafusos originais do aliviador de tensão e rosqueie quase completamente os parafusos que acompanham o kit com o cabo de alimentação.

2. Monte o cabo de extensão no aliviador de tensão.

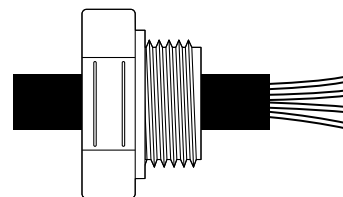

Em uma superfície plana, insira o cabo de alimentação por dentro da rosca do aliviador. Parafuse a flange para fixar o aliviador no cabo (deixando 5 cm de cabo livre no lado em que é feita a conexão no produto). Aperte ambos os parafusos de forma gradual para que a fixação fique correta. Esse processo pode exigir um pouco de força pela alta rigidez do cabo.

3. Monte o aliviador no produto.

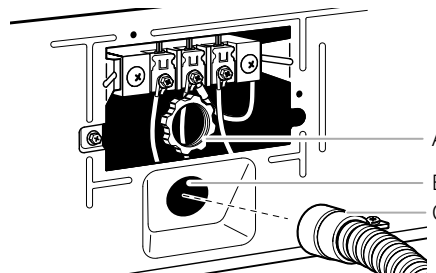

Remova o conector do aliviador de tensão (A). Insira o aliviador (C) pelo furo do produto (B) de forma que a rosca fique posicionada na parte interna do produto. Rosqueie o conector (A) no aliviador (C) e garanta que fique bem fixo.

4. Conecte o fio terra do cabo de alimentação (verde).

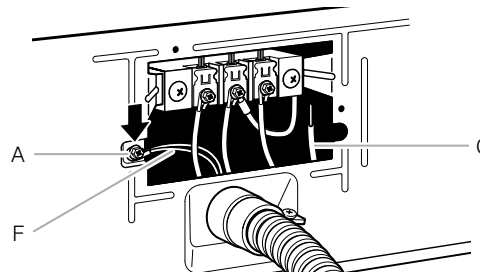

Retirar o parafuso verde (A), juntamente dos fios (F) que estão conectados a ele. Em seguida, conectar novamente o parafuso (A) junto dos fios (F) e, também, do fio terra verde do cabo de alimentação (G). Garanta que eles estejam bem fixados".

**5. Conecte as fases e/ou neutro do cabo de alimentação (preto e vermelho).**

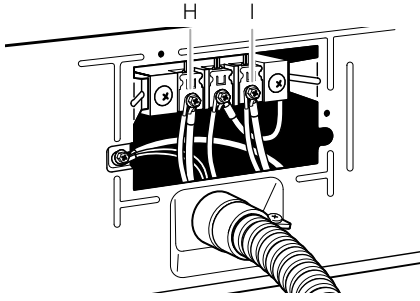

**Para redes bifásicas (rede fase-fase 220 V):**

Conectar o fio preto (fase) na posição (H) e o fio vermelho (outra fase) na posição (I).

**Para redes monofásicas (rede fase-neutro 220 V):**

Conectar o fio preto (fase) na posição (H) e o fio vermelho (neutro) na posição (I).

**ATENÇÃO:** o fio azul do cordão de alimentação deve ser cortado e isolado (tanto no terminal da tomada quanto na conexão do produto).

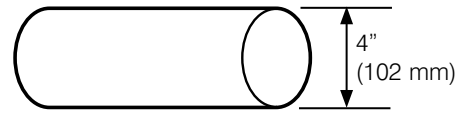

- Apenas ventilações de exaustão de metal pesado de 102 mm (4") e braçadeiras podem ser usadas.
- Não use ventilação de plástico ou de metal alumínio.
- Recomendado para um melhor desempenho de secagem e para evitar esmagamentos e dobras.
- Remova o excesso para evitar dobras que podem resultar em fluxo de ar reduzido e baixo desempenho.
- Não instale em paredes, tetos ou pisos fechados.
- O comprimento total não deve exceder 2,4 m (7 3/4 pés).
- O comprimento da ventilação de metal flexível usado deve ser incluído no projeto geral do sistema de ventilação, conforme mostrado no "Gráfico do sistema de ventilação".

**Sistema de Ventilação:**

- Se estiver usando um sistema de ventilação já existente, limpe os fiapos de todo o comprimento do sistema antes de instalar a secadora.
- Certifique-se de que o exaustor externo fora da casa não esteja obstruído com fiapos ou outros resíduos externos.
- Substitua a ventilação de plástico ou de metal alumínio por ventilação de metal rígido ou de metal flexível. Revise o "Gráfico do sistema de ventilação" e, se necessário, modifique o sistema de ventilação existente para obter o melhor desempenho de secagem.

**Exaustores:**

- Um exaustor deve tampar a ventilação para evitar que roedores e insetos entrem na casa.
- Deve estar a pelo menos 30 cm (12") do solo ou de qualquer objeto que possa obstruir a exaustão (como flores, pedras, arbustos ou neve).
- Não use um exaustor com trava magnética.

**Estilos Recomendados:**

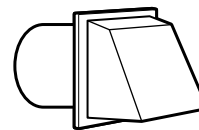
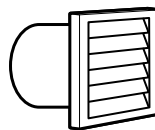

**Estilos Aceitáveis:**

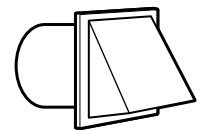

**⚠ ADVERTÊNCIA**

**Risco de Incêndio**

**Use um duto de exaustão de metal rígido.**

**Não use duto de exaustão de plástico.**

**Não use duto de exaustão de alumínio.**

**A não obediência a estas instruções pode trazer riscos de morte ou incêndio.**

**Requisitos de Ventilação**

- Não instale a secadora com materiais de ventilação de plástico ou de alumínio. Se em sua residência houver nicho fechado para receber a secadora entre em contato com o serviço autorizado Brastemp da sua região e solicite o duto de exaustão necessário para a instalação. Esta disponibilização da peça e a prestação de serviço serão gratuitas durante o período de 90 dias, a contar da data de emissão da nota fiscal do produto.
- O ar de exaustão não deve ser descarregado juntamente com fumaça de aparelhos com queima de gás ou outros combustíveis.
- Secadora com aberturas de ventilação na base, tapetes não devem obstruir as aberturas.

**IMPORTANTE:** Somente ventilação de metal flexível deve ser usada para exaustão. Observe todas as normas e regulamentações locais. A exaustão da secadora não deve ser conectada a nenhuma ventilação de gás, chaminé, parede, teto, sótão, forro ou espaço oculto de um edifício.

A não obediência a estas instruções pode trazer risco de morte ou incêndio.

**Cotovelos:**

- Cotovelos de 45° fornecem melhor fluxo de ar do que cotovelos de 90°.

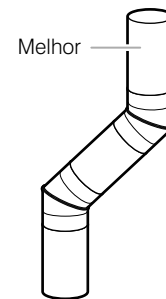
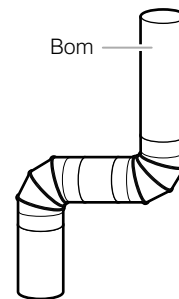

## Braçadeiras:

- Utilize braçadeiras para selar todas as juntas.
- A ventilação de exaustão não deve ser conectada ou fixada com parafusos ou outros dispositivos de fixação que se estendam para o interior do duto e prendam os fiapos. Não use fita adesiva.



## Planejar Sistema de Ventilação

### Instalações de exaustão recomendadas:

As instalações típicas ventilam a secadora pela parte traseira. Outras instalações são possíveis.

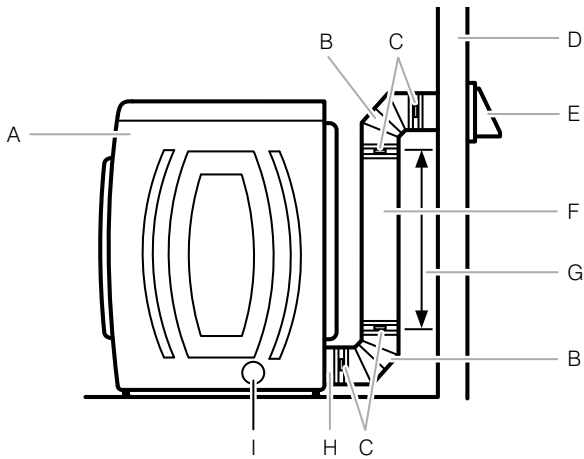

- |   |  |
|---|--|
| A. Secadora                               | G. Comprimento de ventilação necessário para conectar os cotovelos |
| B. Cotovelo                               | H. Saída de exaustão lateral opcional                              |
| C. Braçadeiras                            |  |
| D. Parede                                 |  |
| E. Exaustor                               |  |
| F. Ventilação de metal rígido ou flexível |  |

### Instalações opcionais de exaustão

O "Gráfico do sistema de ventilação" fornece o comprimento máximo recomendado baseado na quantidade de curvas e no tipo de coifa (se aplicável) afim de se obter o melhor desempenho de secagem.

| Gráfico do sistema de ventilação     |                    |  |
|--------------------------------------|--------------------|--|
| Número de curvas ou cotovelos de 90° | Tipo de ventilação | Coifa tipo caixa/ veneziana ou Coifa angular |
| 0                                    | Metal              | 20 m (64 pés)                                |
| 1                                    | Metal              | 16,5 m (54 pés)                              |
| 2                                    | Metal              | 13,4 m (44 pés)                              |
| 3                                    | Metal              | 10,7 m (35 pés)                              |
| 4                                    | Metal              | 8,2 m (27 pés)                               |

**NOTA:** As instalações de exaustão laterais e inferior giram 90° dentro do secador. Para determinar o comprimento máximo do exaustor, adicione uma volta de 90° ao gráfico.

## Cotovelos Adicionais

Em casos em que as Instruções de Instalação não abordam o comprimento da ventilação para o número específico de cotovelos necessários para uma aplicação particular, os seguintes cálculos podem ser usados. (O comprimento total do sistema de ventilação inclui todas as porções retas e curvas do sistema de ventilação):

- Para cotovelos de 90°, reduza o comprimento do sistema de ventilação permitido em 3,05 m (10 pés).
- Para cotovelos de 45°, reduza o comprimento do sistema de ventilação permitido em 1,83 m (6 pés).

Por exemplo, se as instruções de instalação afirmam que é permitido que a secadora tenha 12,2 m (40 pés) de comprimento total de ventilação com duas curvas de 90°, o comprimento total de ventilação permitido seria reduzido em 6 m (20 pés). (de 12,2 m [40 pés] a 6 m [20 pés]).

## Instalar Sistema de Ventilação

### 1. Instale o exaustor.

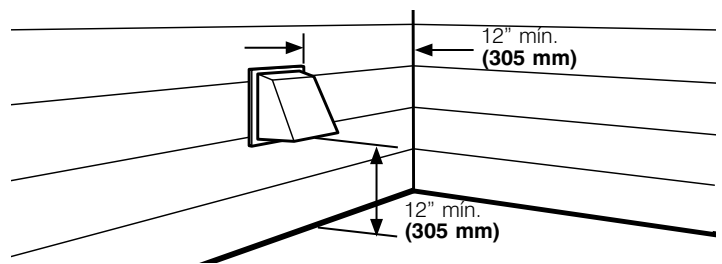

Instale o exaustor e utilize um composto de calafetagem para vedar a abertura da parede externa ao redor do exaustor.

### 2. Conecte a ventilação ao exaustor.

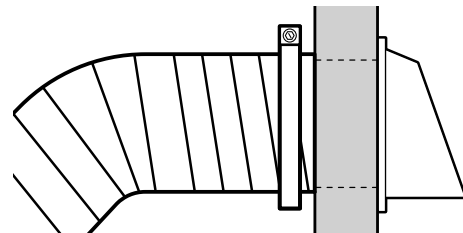

A ventilação deve caber sobre o exaustor. Fixe a ventilação ao exaustor com uma braçadeira de 102 mm (4"). Passe a ventilação para o local da secadora usando o caminho mais reto possível. Evite curvas de 90°. Utilize grampos para selar todas as juntas. Não utilize fita adesiva, parafusos ou outros dispositivos de fixação que se estendam para o interior da ventilação para fixar a ventilação, pois eles podem prender fiapos.

## Conectar Mangueiras de Entrada

Os novos conjuntos de mangueiras fornecidos com o aparelho devem ser utilizados, e os velhos conjuntos de mangueiras não devem ser reutilizados.

O kit que acompanha o produto permite a montagem das mangueiras da seguinte forma:

- Uma saída de água fria e uma saída de água quente
- Apenas uma saída de água fria

**NOTA:** Substitua as mangueiras de entrada após 5 anos de uso para reduzir o risco de falha da mangueira. Para adquirir mangueiras novas, entre em contato com uma Assistência Técnica Autorizada Brastemp ou acesse o site [www.brastemp.com.br](http://www.brastemp.com.br). Inspeção e substitua periodicamente as mangueiras se houverem protuberâncias, dobras, cortes, desgastes ou vazamentos.

**1. Desligar a água fria, remover e substituir a arruela de borracha.**

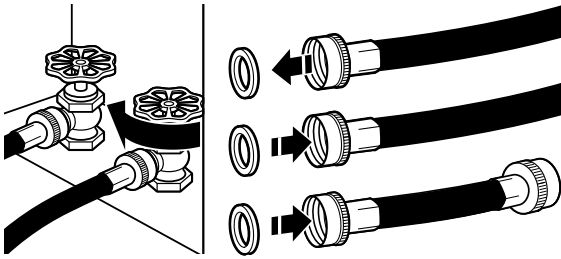

Feche a torneira de água fria e remova a arruela da mangueira de entrada.  
Remova a arruela de borracha velha da mangueira de entrada e substitua por uma nova arruela de borracha.

**2. Conecte a mangueira curta e o conector "Y".**

**2.1 Conexão para uma saída de água fria mais uma de água quente.**

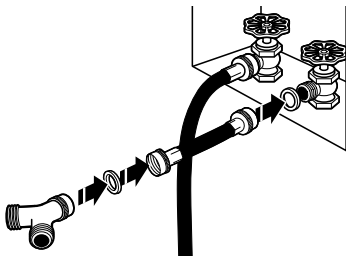

Em casos que a lavadora exige entrada de água quente, mantenha a conexão de água quente apenas na lavadora e use o conector Y na entrada de água fria. Em seguida, conecte um dos lados do conector Y na entrada de água fria da lavadora e o outro lado, na entrada de água fria da secadora.

**2.2 Conexão para apenas uma saída de água fria.**

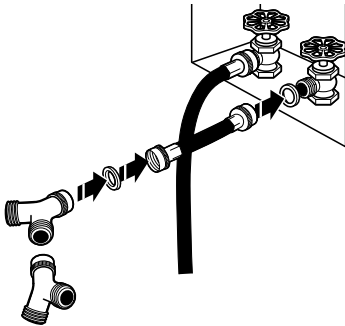

Conecte o conector Y à torneira de água fria. Parafuse o acoplamento com a mão até que esteja encaixado na torneira. Em seguida, conecte o segundo conector Y em um dos ramos do conector Y inicial. Conecte as mangueiras que acompanham a lavadora e a secadora.

**3. Aperte os acoplamentos.**

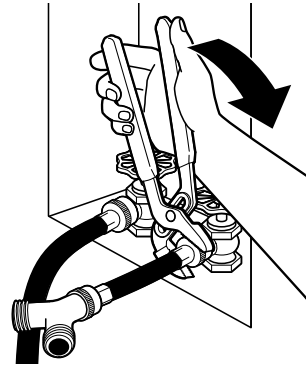

Usando um alicate, aperte os acoplamentos com uma volta adicional de dois terços.

**NOTA:** Não aperte demais. Podem resultar danos aos acoplamentos.

**4. Conecte a mangueira longa ao conector "Y" e aperte os acoplamentos.**

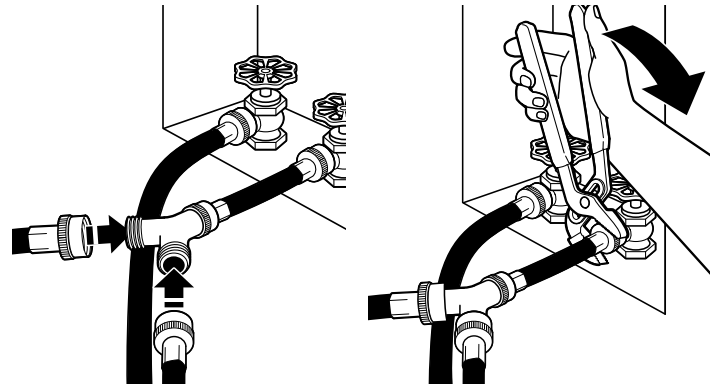

Conecte uma das extremidades da mangueira de entrada de 1,5 m (5 pés) ao conector "Y". Conecte a arruela da mangueira de entrada de água fria ao outro lado do conector "Y". Parafuse o acoplamento com a mão até que esteja encaixado no conector. Usando um alicate, aperte os acoplamentos com uma volta adicional de dois terços.

**NOTA:** Não aperte demais. Podem resultar danos aos acoplamentos.

**5. Conecte a mangueira longa à válvula de enchimento da secadora e aperte o acoplamento.**

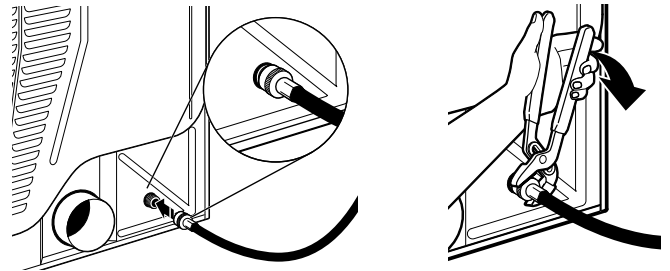

Se aplicável, remova a tampa protetora da válvula de entrada de água.

Conecte a outra extremidade da mangueira longa para encher a válvula no painel traseiro da secadora. Parafuse o acoplamento com a mão até que esteja encaixado no conector da válvula de enchimento. Usando um alicate, aperte os acoplamentos com uma volta adicional de dois terços.

**NOTA:** Não aperte demais. Podem resultar danos aos acoplamentos.

6. **Abrir a torneira de água fria. Verificar se a torneira de água está aberta.**

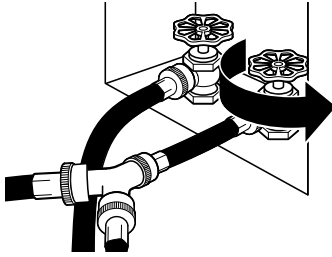

Verifique se a torneira de água está aberta.

7. **Verifique se há vazamentos.**

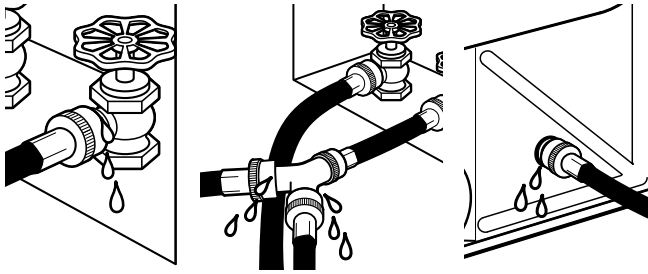

Verifique se há vazamentos ao redor do conector "Y", de torneiras e mangueiras.

## Conectar Ventilação (Apenas Modelos Ventilados)

1. **Conecte a ventilação à saída de exaustão.**

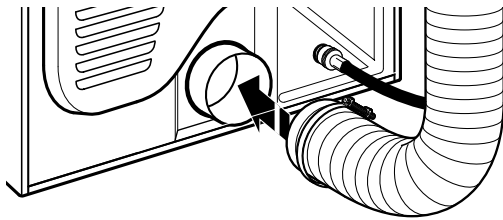

Usando uma braçadeira de 102 mm (4"), conecte a ventilação à saída de exaustão da secadora. Se estiver conectada a uma ventilação existente, certifique-se de que a ventilação esteja limpa. A ventilação da secadora deve caber sobre a saída de exaustão da secadora e dentro do exaustor. Verifique se a ventilação está presa ao exaustor com uma braçadeira de 102 m (4").

2. **Mova a secadora para o local final.**

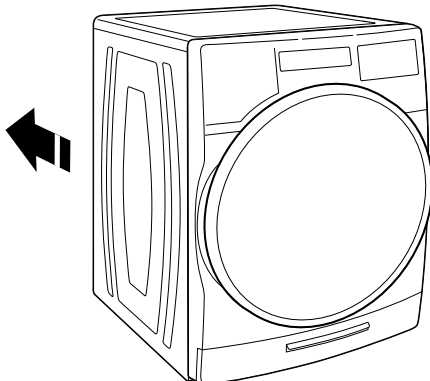

Mova a secadora para o local final. Evite esmagar ou dobrar o duto de exaustão. Depois que a secadora estiver no lugar, remova os postes de canto e o papelão de baixo do secador.

## Nivelar Secadora

1. **Nivele a Secadora.**

Posicione o nível aqui

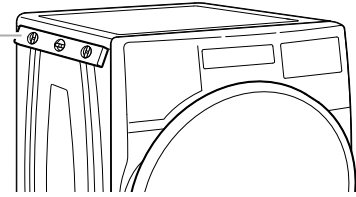

Posicione o nível aqui

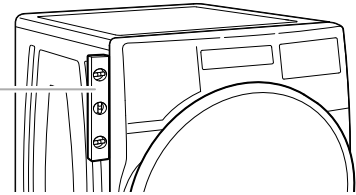

Verifique o nivelamento da secadora de lado a lado. Repita de frente para trás.

**NOTA:** A secadora deve estar nivelada para que o sistema de detecção de umidade funcione corretamente.

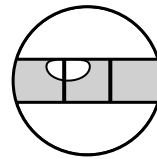

Não nivelado

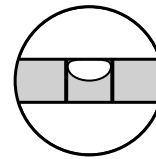

Nivelado

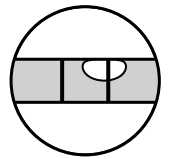

Não nivelado

2. **Ajustar os pés de nivelamento.**

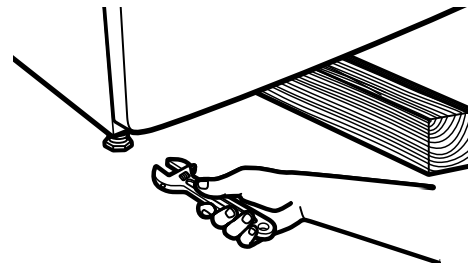

Se a secadora não estiver nivelada, utilize a chave inglesa para ajustar as pernas para cima ou para baixo e verifique novamente o nivelamento. Quando a secadora estiver nivelada, certifique-se de que todas as quatro pernas estejam bem encostadas no chão e que a secadora não balance.

## Checklist Completo de Instalação

- Verifique se todas as partes estão instaladas. Se houver alguma parte extra, volte os passos para ver o que foi pulado.
- Verifique se está com todas as ferramentas.
- Descarte/recicle todos os materiais de embalagem.
- Garanta que as torneiras estejam abertas.
- Verifique se há vazamentos ao redor do conector “Y”, torneira e mangueiras.
- Verifique o local final da secadora. Garanta que o duto de exaustão não esteja amassado ou dobrado.
- Verifique se a secadora está nivelada. Confira “Nivelar Secadora”.
- Remova a película do painel e qualquer fita que ainda esteja na secadora.
- Limpe o interior do cesto da secadora minuciosamente com um pano molhado para remover qualquer pó.
- Para instalação com cabo de alimentação, plugue em uma tomada aterrada.

### Para instalação de fio direto, ligue a energia.

- Se morar em uma área de água dura, o uso de um descalcificante é recomendado para controlar o acúmulo de escamas através do sistema de água da secadora. Com o tempo, o acúmulo de calcário pode obstruir diferentes partes do Sistema de água, o que reduzirá o desempenho do produto. Acúmulo excessivo pode resultar na necessidade de reparo ou substituição de certas partes.

### Se a secadora não iniciar, verifique se:

- Controles estão ajustados em posições Ligado ou Em Andamento.
- O botão de início foi pressionado firmemente.
- A secadora está conectada a uma saída e/ou fornecimento de energia.
- O fusível doméstico está intacto e apertado, ou se o disjuntor não foi disparado
- A porta da secadora está fechada.

### Se não sentir o aquecimento, desligue a secadora e confira se:

- Existem dois fusíveis domésticos ou disjuntores para a secadora. Verifique se ambos estão intactos e apertados, ou se ambos os disjuntores dispararam. Se ainda não houver aquecimento, entre em contato com um técnico qualificado.  
**NOTA:** Você poderá perceber um odor quando a secadora for aquecida pela primeira vez. Este odor é comum quando o elemento de aquecimento é usado pela primeira vez. O odor desaparecerá.  
Se a tela do fluxo de ar mostrar “Checar Ventilação”, a ventilação de sua secadora pode estar danificada ou bloqueada.

# PAINEL DE CONTROLE E CARACTERÍSTICAS

Nem todas as opções e ciclos estão disponíveis em todos os modelos.

NOTA:

- O painel de controle apresenta uma superfície sensível que responde a um leve toque de seu dedo. Para garantir que suas seleções sejam registradas toque no painel de controle com a ponta do dedo, não com a unha. Para selecionar um programa ou opção, basta tocar na opção mais apropriada.



## 1 LIGAR/DESLIGAR

Toque para ligar e desligar a secadora. Toque para parar/cancelar um ciclo a qualquer momento.

## 2 SELEÇÃO DE CICLOS

Uma vez selecionado "O que Secar", a secadora automaticamente seleciona o "Como Secar" recomendado ou o último "Como Secar" utilizado. Tanto o "Como Secar" como os modificadores podem ser alterados se desejado. Consulte o "Guia do Ciclo" para obter mais detalhes.

## 3 INICIAR/PAUSAR

Toque e segure até o LED contar "3-2-1" e a secadora iniciar, então solte para iniciar um ciclo, ou toque uma vez enquanto um ciclo estiver em execução para pausá-lo ou interrompê-lo.

## 4 MODIFICADORES DE CICLO

Use para selecionar os modificadores disponíveis para a sua secadora. Nem todos os ciclos e opções estão disponíveis em todos os modelos.

### ■ Temperatura

Ao utilizar o ciclo **Secar por Tempo / Rápido**, você pode selecionar uma temperatura com base no tipo de carga que você está secando. Use a configuração mais quente que seja segura para as roupas da carga. Siga as instruções das etiquetas das peças de roupas.

**NOTA:** Os ciclos automáticos lhe darão até quatro temperaturas para ajustar, dependendo do modelo e dos ciclos que estiverem disponíveis.

### ■ Nível de Secagem

Você pode ajustar o nível de secagem nos Ciclos Automáticos (exceto no ciclo Antibactéria), se desejar.

**NOTA:** O nível de Secagem é apenas para uso com os Ciclos Automáticos.

### ■ Ajuste para Mais Tempo / Menos Tempo do ciclo de secagem

Toque **Mais Tempo** ou **Menos Tempo** com o ciclo Secar por Tempo / Rápido para aumentar ou diminuir a duração do ciclo.



## 5 OPÇÕES

Usado para selecionar as opções disponíveis para a sua máquina de secar. Nem todas as opções, assim como os ciclos e opções recomendados, estão disponíveis em todos os modelos.

### ■ Proteção Antivincos

Se você não conseguir remover a carga de roupa imediatamente após o final do ciclo, toque em **Proteção Antivincos** para adicionar até 150 minutos de movimentação periódica do cesto para diminuir o enrugamento. Selecione a definição “+ Vapor” (em alguns modelos) para adicionar um curto ciclo de vapor, após 60 minutos, para ajudar a suavizar as rugas das peças.

**NOTA:** Se você abrir a porta da secadora antes da opção **Proteção Antivincos** terminar, a secadora entrará em modo de espera.

### ■ Revitalizar com vapor

Este ciclo é indicado para reduzir as marcas e odores dos artigos secos. O tempo de ciclo irá aumentar, dependendo do número de itens. Este é um ciclo independente, que não pode ser combinado com nenhum outro ciclo.

### ■ Alarme de fim de ciclo

Use esta opção para definir o som indicando o fim de um ciclo de secagem: Baixo, Médio, Alto ou Desligado. A opção que você selecionar aqui também será aplicada ao final do ciclo Úmido.

**NOTA:** Você também pode desligar o sinal que toca quando um recurso, ajuste ou opção é selecionado. Toque e segure o **Alarme de fim de ciclo** por cerca de 3 segundos para alterar os sons para baixo (1), médio (2), alto (3) ou desligado (OFF).

### ■ Aviso de Semi-Seco

Toque para ligar ou desligar o **Aviso de Semi-Seco**. Quando selecionado, uma série de bipes tocará quando a carga estiver úmida, mas não completamente seca. Isso permitirá que você retire da Secadora as roupas que não precisam secar completamente. Esta opção está disponível em alguns ciclos. O **Aviso de Semi-Seco** é selecionado como padrão para os Ciclos Edredom, como um lembrete para reposicionar manualmente cargas volumosas no meio do ciclo.

### ■ Reduzir Estática

Toque para adicionar a opção Reduzir Estática aos ciclos automáticos selecionados. A secadora irá parar automaticamente, fazer uma pausa e introduzir uma pequena quantidade de umidade na carga para ajudar a reduzir a estática. Esta opção adiciona aproximadamente 3 minutos ao tempo total do ciclo.

### ■ Trava de segurança

Use esta opção para bloquear os controles da secadora e evitar uma mudança acidental nas opções ou preferências do ciclo durante um ciclo de secagem.

Toque e segure **Trava de segurança** ou **Sinal de Úmido** (dependendo do modelo) durante 3 segundos para bloquear ou desbloquear os comandos do painel da secadora. Durante este tempo, o visor LED fará a contagem regressiva “3-2-1”.

Assim que os controles estiverem bloqueados, o visor LED exibirá “Loc”.

**NOTA:** A função **Trava de segurança** pode ser ativada quando se recupera de uma falha de energia. Para desbloquear o controle, toque e segure **Trava de segurança** ou **Sinal de Úmido** (dependendo do modelo), por pelo menos 3 segundos.

### ■ Opção EcoBoost™

A opção EcoBoost™ será padrão para o ciclo Dia a Dia e só está disponível neste ciclo. Esta opção permite aumentar a economia de energia utilizando um nível de calor ligeiramente mais baixo. A opção EcoBoost™ irá aumentar o tempo de secagem em aproximadamente 40 minutos, o que será mostrado no display. Se o tempo ideal for desejado, toque em EcoBoost™ para desligar esta opção.

## 6 DISPLAY DE LED

Quando selecionar um ciclo, as suas opções predefinidas serão exibidas no display e o Tempo Estimado Restante (para Ciclos Automáticos) variará dependendo das seleções “O que Secar” e “Como Secar”, ou o tempo real restante para o ciclo **Secar por Tempo** será apresentado.

### INDICADORES DO ESTADO DO CICLO



Os Indicadores de estado do Ciclo mostram o progresso de um ciclo. Nem todos os indicadores estão disponíveis em todos os modelos.

### ■ Sensor

O indicador **Sensor** acende-se periodicamente durante os ciclos dos sensores para indicar que o sensor de umidade na secadora está funcionando. Este indicador não se acenderá durante os Ciclos Temporizados ou opções como Proteção Antivincos.

### ■ Secar

A carga ainda está molhada e/ou o ciclo apenas começou.

### ■ Úmido $\beta$

Este indicador mostra que a carga está parcialmente seca e os itens que você pode querer pendurar ou passar a ferro enquanto ainda úmidos podem ser removidos.

■ **Esfriar**

A secadora acabou de secar com calor e agora está movimentando a carga sem calor para esfriá-la.

■ **Checar** 

O indicador **Checar** é uma característica disponível apenas para ciclos automáticos. Este indicador exibirá o estado do fluxo de ar através da secadora e do seu sistema de ventilação da secadora, durante a vida útil da secadora. Durante a fase de detecção no início do ciclo, o indicador

**Checar** se acenderá se for detectada uma ventilação bloqueada ou um problema de fluxo de ar baixo. Esta luz permanecerá acesa durante todo o ciclo. Caso a luz Checar se acenda, consulte a secção “Resolução de problemas” para potenciais soluções.

A luz será apagada após a conclusão do ciclo, tocando em Ligar ou abrindo a porta. A luz Checar continuará a acender durante o ciclo, a menos que a causa raiz seja resolvida.

**LEMBRE-SE:** A secadora continuará funcionando mesmo enquanto o indicador estiver aceso, mas o mau fluxo de ar pode impactar no tempo de secagem e no desempenho geral. Para mais informações sobre como manter um bom fluxo de ar, consulte “Verifique se o seu sistema de ventilação tem um bom fluxo de ar”.

**NOTA:** Se houver outros problemas de erro durante um ciclo, o indicador Checar não acenderá. Consulte a secção “Resolução de Problemas”.

■ **Fim**

Indica que o ciclo selecionado terminou e que a carga pode ser retirada da secadora. Se **Proteção Antivincos** tiver sido selecionada, a secadora pode continuar movimentando a carga, mesmo que **Fim** seja exibido no painel.

■ **Painel Bloqueado** 

Este indicador acenderá assim que os controles forem bloqueados.

## GUIA DE CICLOS

Para o melhor cuidado com os tecidos, escolha o ciclo, as opções e os programas que melhor se adaptem à carga a ser seca. Os programas e opções mostradas em **negrito** são configurações padrão para o ciclo de secagem correspondente. Leia e siga sempre as etiquetas de cuidados com os tecidos. Evite encher excessivamente a secadora de roupas. A secadora de roupas não secará corretamente se estiver muito cheia. Nem todas as opções estão disponíveis para todos os ciclos, e algumas não podem ser usadas juntas. O nível de temperatura pode ser alterado para qualquer ciclo, ficando a seu critério e dependendo do nível de umidade da carga.

**ADVERTÊNCIA:** Para reduzir o risco de incêndio, choque elétrico ou ferimentos a pessoas, leia as INSTRUÇÕES IMPORTANTES DE SEGURANÇA, localizadas em seu Manual do Proprietário do aparelho, antes de operar este aparelho.

| Peças a Secar   | Ciclo     | Temperatura                    | Opções  | Descrição  |
|---|-----------|--------------------------------|---|--|
| Peças de algodão, peças de cama e mesa, lençóis e cargas mistas   | Dia a Dia | Fria<br><b>Média</b><br>Quente | Temperatura<br>Nível de Secagem<br>Proteção Antivincos<br>Aviso Semi-Seco<br>Reduzir estática<br>Ecoboost | Este ciclo é utilizado para secar cargas altas, mistas, com uma temperatura média. O ciclo Dia a dia é o mais eficiente.   |
| Tecidos, lingerie, suéteres e camisas, blusas, calças e saias     | Delicado  | Fria<br>Média<br><b>Quente</b> | Temperatura<br>Nível de Secagem<br>Proteção Antivincos<br>Aviso Semi-Seco<br>Reduzir estática             | Este ciclo é utilizado para secar roupas delicadas e remoção de amassamentos.  |
| Peças grandes, como sacos de dormir, pequenos edredons e jaquetas | Edredom   | Fria<br>Média<br><b>Quente</b> | Temperatura<br>Nível de Secagem<br>Proteção Antivincos<br>Aviso Semi-Seco<br>Reduzir estática             | Para obter melhor performance de secagem, utilize um edredom de 2,40 m de altura x 2,60 m de largura. Dependendo o tamanho, pode ser necessário utilizar esse ciclo mais de uma vez.<br>Não encha excessivamente o tambor. |
| Tecidos e roupas brancas  | Brancas   | Fria<br>Média<br><b>Quente</b> | Temperatura<br>Nível de Secagem<br>Proteção Antivincos<br>Aviso Semi-Seco<br>Reduzir estática             | Este ciclo usa alto um nível quente de temperatura para secar cargas grandes de roupas e tecidos brancos.  |

| Peças a Secar  | Ciclo                 | Temperatura                    | Opções  | Descrição   |
|--|-----------------------|--------------------------------|---|---|
| Cargas ocasionais e mistas, de cor clara ou escura   | Cores duradouras      | Fria<br><b>Média</b><br>Quente | Temperatura<br>Nível de Secagem<br>Proteção Antivincos<br>Aviso Semi-Seco<br>Reduzir estática         | Este ciclo usa média temperatura para secar gentilmente roupas coloridas de cor clara ou escura.  |
| Toalhas de banho e toalhas de rosto resistentes  | Cama e Banho          | Fria<br>Média<br><b>Quente</b> | Temperatura<br>Nível de Secagem<br>Proteção Antivincos<br>Aviso Semi-Seco<br>Reduzir estática         | Este ciclo utiliza temperatura alta para secar cargas de cama e banho. Este ciclo não é recomendado para todos os tecidos.  |
| Roupas de lã   | Lã                    | <b>Fria</b><br>Média<br>Quente | Temperatura<br>Nível de Secagem<br>Proteção Antivincos<br>Aviso Semi-Seco<br>Reduzir estática         | Use uma temperatura intermediária, entre médio e baixo, para otimizar a remoção de umidade e amassados na roupa.  |
| Camisas, blusas, calças e vestidos   | Passe Fácil           | <b>Fria</b><br>Média<br>Quente | Temperatura<br>Nível de Secagem<br>Proteção Antivincos<br>Aviso Semi-Seco<br>Reduzir estática         | Use uma temperatura intermediária, entre médio e baixo, para otimizar a remoção de umidade e amassados na roupa.  |
| Capaz de secar qualquer tipo de carga.<br><b>IMPORTANTE:</b> Utilize temperatura baixa para secar borrachas, plásticos ou roupas sensíveis ao calor. | Secar por tempo       | <b>Fria</b><br>Média<br>Quente | Temperatura<br>Proteção Antivincos<br>Mais tempo / Menos tempo<br>Aviso Semi-Seco<br>Reduzir estática | Este ciclo permite selecionar a temperatura, o nível de secagem desejado e tempo com base na carga úmida. Se não tiver certeza da temperatura a ser escolhida, prefira selecionar uma opção mais baixa de temperatura, ao invés de uma mais alta. |
| Vestuário, roupas de cama e toalhas que requerem higienização  | Antibactéria          | Fria<br>Média<br><b>Quente</b> | Temperatura<br>Nível de Secagem<br>Proteção Antivincos<br>Aviso Semi-Seco                             | Este ciclo proporciona uma temperatura de trabalho muito alta, garantindo a higienização das suas roupas. Este ciclo não é recomendado para todos os tecidos e não utilize altas cargas nesse ciclo.  |
| Jeans, tecidos com solidez de cores e resistentes  | Pesado e Jeans        | Fria<br>Média<br><b>Quente</b> | Temperatura<br>Nível de Secagem<br>Proteção Antivincos<br>Aviso Semi-Seco<br>Reduzir estática         | Use este ciclo para lavar jeans e tecidos similares, garantindo a remoção de umidade desejada e protegendo a cor das roupas.  |
| Pequenas cargas de 2-4 peças de vestuário  | Rápido                | Fria<br>Média<br><b>Quente</b> | Temperatura<br>Proteção antivincos<br>Menos tempo / Mais tempo<br>Aviso Semi-Seco<br>Reduzir estática | Para cargas pequenas (2 a 4 peças) que são necessárias rapidamente. Este ciclo permite alteração do tempo de secagem.   |
| Pequenas cargas de 2-4 peças de vestuário  | Revitalizar com vapor | Fria<br>Média<br><b>Quente</b> | Temperatura<br>Proteção Antivincos  | Este opcional é um ciclo individual que utiliza temperatura para remoção de vincos podendo usar sprays de vapor para remoção de amassamentos.   |

# SOLUÇÃO DE PROBLEMAS

Primeiro tente as soluções sugeridas aqui ou visite nosso site em [www.brastemp.com.br](http://www.brastemp.com.br).

| Problema  | Possíveis causas  | Solução  |
|---|---|--|
| <b>Funcionamento da Secadora</b>  |   |  |
| A secadora não funciona   | A porta não está fechada completamente.   | Certifique-se de que a porta da secadora esteja completamente fechada.   |
|   | Botão de Iniciar/Pausar tocado com a unha.  | Tocar Iniciar/Pausar com o dedo.   |
|   | O fusível doméstico está queimado ou o disjuntor desarmou.  | Pode haver dois fusíveis domésticos ou disjuntores para a secadora. Verifique se ambos os fusíveis estão intactos e apertados, ou se os dois disjuntores não desarmaram. Substituir os fusíveis ou rearmar o disjuntor. Se o problema continuar, chame um eletricista qualificado.   |
|   | Fonte de alimentação incorreta.   | As secadoras elétricas requerem fonte de alimentação de 240 V. Verifique com um eletricista qualificado.   |
|   | Tipo de fusível incorreto.  | Use um fusível de retardo.   |
| A secadora não desliga  | A porta da secadora foi aberta antes do final da opção Proteção Antivincos.                             | Se você abrir a porta da secadora antes do final da opção Proteção Antivincos, a secadora entrará no modo Pausa. Você precisará tocar em Ligar para desligar ou tocar em Iniciar/ Pausar para continuar a opção Proteção Antivincos.   |
| A secadora não esquenta   | O fusível doméstico está queimado ou o disjuntor desarmou.  | O tambor pode estar girando, mas você pode não ter calor. As secadoras elétricas utilizam dois fusíveis domésticos ou disjuntores. Substitua os fusíveis ou rearme os disjuntores. Se o problema continuar, chame um eletricista qualificado.  |
|   | Fonte de alimentação incorreta.   | As secadoras elétricas requerem fonte de alimentação de 240 V. Verifique com um eletricista qualificado.   |
|   | Válvula da linha de abastecimento não aberta.   | Para secadoras a gás, certifique-se de que a válvula da linha de abastecimento de gás esteja aberta.   |
| <b>Ruídos</b>   |   |  |
| Ruído de zumbido ou agudos com o ciclo de Vapor selecionado (em alguns modelos) | Bomba de água ou válvula de entrada de água (dependendo do modelo) na secadora está em funcionamento.   | A bomba d'água na máquina de secar é utilizada durante a função Vapor. Se a secadora tiver sido instalada ou não utilizada por um período prolongado, a bomba pode ser mais barulhenta e funcionar por mais tempo. Isto é normal.<br><b>NOTA:</b> A válvula pode fazer este ruído mesmo sem a linha de água conectada.                           |
| Ruído de bombeamento  | A secadora já não é usada há algum tempo.   | Isto é normal. O som de batida deve diminuir após alguns minutos de uso.   |
| Barulho de chocalho ou vibração   | Um objeto pequeno preso entre as bordas do tambor da secadora.  | Verifique as bordas dianteira e traseira do tambor em busca de pequenos objetos. Esvazie os bolsos das peças de roupa antes da lavagem.  |
|   | A secadora não está devidamente nivelada.   | A secadora pode vibrar se não for instalada corretamente. Veja as instruções de instalação. Todos os quatro pés da secadora devem estar em contato firme com o piso.   |
|   | A roupa está embolada na secadora.  | Quando embolada, a carga irá pular, fazendo vibrar a secadora. Separe os itens de carga e reinicie a secadora.   |
| Ruído de clique   | Válvula de gás operando.  | Nas secadoras a gás, você pode ouvir o clique da válvula de gás quando ela abre e fecha. Isto é normal.  |
| <b>Após o processo de secagem</b>   |   |  |
| Os tempos de secagem são muito longos e as roupas não estão ficando secas       | O filtro está obstruído com fiapos.   | Limpe o filtro antes de cada carga.  |
|   | A opção EcoBoost™ está ligada.  | Para otimizar os tempos de secagem, desative a opção EcoBoost™.  |
|   | A abertura de exaustão não é o comprimento correto.   | Verifique se a abertura de exaustão não é muito longa ou tem muitas voltas. A ventilação longa aumentará os tempos de secagem. Veja as instruções de instalação.   |
|   | O diâmetro da abertura de exaustão não é o tamanho correto.   | Utilizar material de ventilação de 4" (102 mm) de diâmetro.  |
|   | O exaustor de ventilação ou o exaustor externo está entupido com fiapo, restringindo o movimento do ar. | Coloque a máquina de secar em funcionamento por 5-10 minutos. Coloque sua mão sob o exaustor externo, sem tocar no mesmo, para verificar o movimento do ar. Se você não sentir o movimento do ar, limpe o sistema de exaustão de fiapo ou substitua o exaustor por metal pesado ou exaustor de metal flexível. Veja as instruções de instalação. |
|   | A secadora não está nivelada.   | Que as roupas não entrem em contato com os sensores de umidade durante os ciclos automáticos. Ver "Nivelamento da secadora" nas Instruções de Instalação.  |
|   | O ajuste de temperatura <b>Só Ar</b> foi selecionado.   | Selecione a temperatura correta para os tipos de roupas que estão sendo secas. Ver "Guia de Ciclo".  |

| Problema  | Possíveis causas  | Solução   |
|---|---|---|
| <b>Após o processo de secagem (cont.)</b>   |   |   |
| Os tempos de secagem são muito longos e as roupas não estão ficando secas (cont.) | A carga é muito grande e pesada para secar rapidamente.   | Separe a carga em cargas menores para a roupa tombar livremente.  |
|   | As folhas de amaciador de tecidos estão bloqueando a grelha.  | A grelha de saída de ar está dentro da porta, atrás do filtro para fiapos. Verifique se não está bloqueada por uma folha de amaciador de tecidos.<br>Use apenas uma folha de amaciador de tecidos e use-a apenas uma vez.   |
|   | A secadora está instalada em uma sala com temperatura abaixo de 7 °C.   | O funcionamento adequado dos ciclos de secagem requer temperaturas acima de 7 °C.   |
| O tempo de ciclo é muito curto  | A carga pode não estar em contato com as tiras de sensores nos Ciclos Automáticos.                                  | Nivele a secadora. Veja as instruções de instalação. Todos os quatro pés da secadora devem estar em contato firme com o piso.   |
|   | Somente nos modelos a vapor: As roupas estão saindo do ciclo de Atualização de Vapor com pontos úmidos ou molhados. | Sob certas condições ambientais ou de instalação, você pode experimentar uma subsecagem.  |
|   | O ciclo automático está terminando cedo.  | Altere o ajuste do nível de secagem em Ciclos Automáticos. Aumentar ou diminuir o nível de secagem mudará a quantidade de tempo de secagem em um ciclo.   |
| Fiapos na carga   | O filtro está obstruído com fiapos.   | Limpe o filtro de fiapos antes de cada carga.   |
| Manchas na carga  | Uso inadequado de amaciante de tecido.  | Adicione folhas de amaciante de tecido mais seco no início do ciclo. Folhas de amaciante adicionadas a uma carga parcialmente seca podem manchar suas roupas. Não utilize folhas de amaciante com ciclos de vapor.  |
| Manchas no tambor   | Corantes soltos da roupa.   | As manchas no tambor são causadas por corantes das roupas (geralmente calça jeans). Estas não se transferem para outras roupas.   |
| As peças de roupa estão amassadas   | As roupas não foram retiradas da secadora ao final do ciclo.  | Somente modelos a vapor: Selecione o ciclo de Revitalizar com Vapor para fazer cair a carga com água e calor. Este ciclo é melhor para suavizar as rugas e reduzir os odores das cargas secas que consistem em algodão sem rugas, misturas algodão-poliéster, malhas comuns e sintéticos.<br><b>NOTA:</b> Consulte as instruções da etiqueta de cuidado com a roupa. Não são recomendadas roupas com a indicação de limpeza a seco. |
|   | A carga de roupa na secadora foi muito grande.  | Secar cargas menores que possam tombar livremente. Os resultados também podem variar, dependendo do tipo de tecido.   |
|   | Somente modelos a vapor: Para ciclos de vapor, a água não está conectada corretamente com a secadora.               | Somente modelos a vapor: Certifique-se de que a água esteja conectada à secadora. Verifique se a mangueira de entrada de água está conectada tanto à torneira como à válvula de entrada de água da secadora. Verifique se o abastecimento de água está ligado.  |
| Odores  | Pintura, coloração ou envernizamento recentes na área onde se encontra sua secadora.                                | Ventile a área. Assim que os odores ou vapores desaparecerem da área, lave novamente e seque a roupa.   |
|   | Somente modelos a vapor: Para ciclos a vapor, a água não está devidamente conectada com a secadora.                 | Certifique-se de que a água esteja conectada à secadora. Verifique se a mangueira de entrada de água está conectada tanto à torneira como à válvula de entrada de água da secadora. Verifique se o abastecimento de água está ligado.   |
|   | Os odores são deixados em peças de vestuário após o uso.  | Para remover os odores deixados nas roupas após o desgaste, selecione Revitalizar com Vapor. Este ciclo é melhor para reduzir rugas e odores de cargas secas que consistem em algodão sem rugas, misturas algodão-poliéster, malhas comuns e sintéticos.  |
| Carga de roupa muito quente   | A carga é removida antes da parte do ciclo completa de resfriamento.  | Permita que a secadora complete a parte de resfriamento do ciclo antes de remover a carga.  |
|   | Você está usando o ciclo Secar por Tempo com um ajuste de temperatura alta.   | Selecione um ciclo automático com um ajuste de calor mais baixo para evitar a secagem excessiva da carga.   |
| <b>Mensagem ou indicador de código aceso na máquina de secar</b>                  |   |   |
| "PF" (falha de energia)   | O ciclo de secagem foi interrompido por uma falha de energia.   | Toque em LIGAR/DESLIGAR para limpar o display.  |
| "F# E#" (F1 E1, F3 E1 etc.) códigos de serviço variáveis                          | A secadora está precisando de serviço técnico.  | Se um código começando com "F" aparecer no display, alternando entre F# e E#, o controle da secadora detectou um problema que requer manutenção. Chamada para serviço.  |

Primeiro tente as soluções sugeridas aqui ou visite nosso site em [www.brastemp.com.br](http://www.brastemp.com.br).

| Problema  | Possíveis causas   | Solução   |
|---|--|---|
| <b>Mensagem ou indicador de código aceso na máquina de secar (cont.)</b>  |  |   |
| "L2" Código de diagnóstico (condição de baixa ou nenhuma tensão de linha) | Pode haver um problema com a alimentação elétrica de sua casa, impedindo que o aquecedor da secadora se ligue. | A secadora continuará funcionando quando este código de diagnóstico estiver presente. Toque em qualquer bloco para limpar o código do display e retornar ao tempo restante estimado.<br><b>NOTA:</b> Este erro só será exibido durante a instalação inicial. Tente o seguinte: Verifique se um fusível doméstico queimou ou se o disjuntor desarmou. As secadoras elétricas usam dois fusíveis ou disjuntores domésticos. Substitua o fusível ou rearme o disjuntor. Confirme se o cabo de força está corretamente instalado. Consulte as Instruções de Instalação para obter detalhes. Selecione um ciclo temporizado de aquecimento a seco, e reinicie a secadora. Se a mensagem persistir, consulte um electricista qualificado. |
| Verifique se o indicador de respiro está aceso                            | O filtro ou respiro está entupido; o respiro está esmagado ou dobrado ou tem muitas voltas.                    | A máquina continuará funcionando quando este indicador estiver aceso. Tente o seguinte: Limpe o filtro de fiapos. Verifique se a abertura do ventilador da máquina de secar para a parede está esmagada ou dobrada. Confirme se a abertura do ventilador da máquina de secar para a parede está livre de fiapos e detritos. Confirmar se o exaustor externo está livre de fiapos e detritos. Confirme que seu sistema de exaustão está dentro da extensão recomendada e do número de cotovelos para o tipo de exaustão que você está usando. Consulte o "Planejamento do Sistema de Ventilação" nas Instruções de Instalação para obter detalhes.   |
|   | O filtro ou respiro está entupido; o respiro está esmagado ou dobrado ou tem muitas voltas.                    | Selecione um ciclo de aquecimento a seco temporizado, e reinicie a máquina de secar. Se o indicador permanecer aceso, faça a limpeza de toda a ventilação de sua casa.  |
| "Loc"   | A trava do painel controle está ativada.   | Toque e segure CONTROL LOCK ou DAMP DRY SIGNAL (dependendo do modelo) por 3 segundos para desbloquear os controles da secadora. Durante este tempo, o visor LED contará para baixo "3-2-1". Quando o bloqueio de controle for desativado, o Display LED se apagará.   |

## QUESTÕES AMBIENTAIS

### EMBALAGEM

A Brastemp procura, em seus novos projetos, usar embalagens cujas partes sejam de fácil separação, bem como de materiais recicláveis. Portanto, as peças das embalagens (calços de isopor, sacos plásticos e caixa de papelão) devem ter o seu descarte de maneira consciente, sendo eles destinados, preferencialmente, a recicladores.

### PRODUTO

Este produto foi construído com materiais que podem ser reciclados e/ou reutilizados. Então, ao se desfazer deste produto, procure companhias especializadas em desmontá-lo corretamente.

### DESCARTE

Ao descartar este produto, no final de sua vida útil, solicitamos que seja observada a legislação local existente e vigente em sua região, fazendo, deste modo, o descarte da forma mais correta possível.

## FALE COM A BRASTEMP

Em caso de dúvidas ou de problemas no produto, entre em contato com a Central de Relacionamento Brastemp. Ao ligar, tenha em mãos o número do modelo e o número de série do seu produto.

Consulte o site [www.brastemp.com.br](http://www.brastemp.com.br) para ter acesso às informações atualizadas sobre a nossa rede de assistência técnica ou ligue para o nosso Call Center: **3003-0099** (capitais e regiões metropolitanas) ou **0800-970-0999** (demais localidades). Com isso, você terá fácil acesso à Assistência Técnica mais próxima de sua residência.

### BRASTEMP Rede de Serviços

#### REDE DE SERVIÇOS BRASTEMP

- Mais de 3.000 técnicos treinados pela fábrica
- Peças originais
- Atendimento em horário comercial

# TERMO DE GARANTIA

O seu produto Brastemp é garantido contra defeitos de fabricação, pelo prazo de 12 meses contados a partir da data da emissão da Nota Fiscal ao consumidor, sendo:

- 90 dias – garantia legal;
- 9 últimos meses – garantia contratual, concedida pela a Whirlpool S.A – Unidade de Eletrodomésticos. A garantia compreende a substituição gratuita de peças e mão de obra para defeitos constatados como sendo de fabricação. Apenas a Rede de Serviços Brastemp, a Whirlpool S.A., ou quem esta indicar, são responsáveis pelo diagnóstico de falhas e execução de reparos durante a vigência da garantia. Durante o período de vigência da garantia, se os defeitos constatados forem de fabricação, o fabricante se obriga a trocar as peças e/ou assistir gratuitamente o seu produto a partir da data do chamado. Se o produto não apresentar defeitos ou apresentar uso inadequado, será cobrada a taxa de visita técnica.

| <b>Tabela de componentes com garantia até 90 dias</b> |   |
|---|---|
| <b>Categoria</b>                                      | <b>Componentes</b>  |
| Secadora  | Pé Nivelador, Painel Decorativo, Mangueira de Entrada, Cabo de alimentação e aliviador de tensão do cabo. |

## **As garantias legal e/ou contratual ficam automaticamente invalidadas se:**

- O uso não for exclusivamente doméstico;
- Na instalação do produto, não forem observadas as especificações e recomendações do Manual do Produto quanto às condições para instalação do produto, tais como, nivelamento do produto, adequação do local para instalação, tensão elétrica compatível com o produto, etc;
- Na instalação, as condições elétricas, oscilação de energia, pressão de água e/ou gás não forem compatíveis com as ideais recomendadas no Manual do Produto;
- Na utilização do produto não forem observadas as instruções de uso e recomendações do Manual do Produto e Guia Rápido;

- Ocorrerem mau uso, má conservação, descuido, modificações estéticas e/ou funcionais, ou ainda, falhas decorrentes do conserto por pessoas ou entidades não credenciadas pela Rede de Serviços Brastemp;
- Houver sinais de violação do produto, remoção e/ou adulteração do número de série ou da etiqueta de identificação do produto.

## **As garantias legal e/ou contratual não cobrem:**

- Despesas com a instalação do produto realizada pela Rede de Serviços Brastemp ou por pessoas ou empresas não credenciadas pela Whirlpool S.A., salvo os produtos com instalação gratuita informada no manual;
- Despesas decorrentes e consequentes de instalação de peças e acessórios que não pertençam ao produto, mesmo aqueles comercializados pela Whirlpool S.A. – Unidade de Eletrodomésticos, salvo os especificados para cada modelo;
- Despesas com mão de obra, materiais, peças e adaptações necessárias à preparação do local para instalação do produto, ou seja: rede elétrica, de gás, alvenaria, aterramento, pressão de água, etc;
- Serviços e/ou despesas de manutenção, tais como limpeza ou atendimentos preventivos solicitados;
- Falhas no funcionamento do produto decorrentes de fatores externos, tais como: interrupções, falta ou problemas de abastecimento elétrico ou gás na residência, pressão de água e objetos em seu interior ou exterior (grampo, clips, etc);
- Falhas no funcionamento normal do produto decorrentes da falta de limpeza e excesso de resíduos, bem como decorrentes da ação de animais (insetos, roedores ou outros animais), ou ainda, decorrentes da existência de objetos em seu interior, estranhos ao seu funcionamento e finalidade de utilização;
- Transporte do produto até o local definitivo da instalação;
- Produtos ou peças que tenham sido danificados em consequência de remoção, manuseio, quedas ou atos pelo próprio consumidor ou por terceiros, bem como efeitos decorrentes de fato da nature-

za, tais como relâmpago, chuva inundaç o, etc. N o nos responsabilizamos por problemas que foram ocasionados por servi os de terceiros (servi os t cnicos n o credenciados pela Whirlpool). No ato da entrega, verifique se o produto e as informa es da Nota Fiscal est o de acordo com a compra realizada. Se identificar qualquer diverg ncia, recuse a entrega, mencionando o motivo no verso da Nota Fiscal, e entre em contato com o respons vel pela venda ou entrega;

- Defeitos est ticos (riscados ou amassados, manchados ou amarelados) e/ou com falta de pe as em produtos de saldo ou mostru rio. Estes t m garantia de 12 meses apenas para defeitos funcionais n o discriminados em sua nota fiscal de compra;
- Problemas de oxida o/ferrugem com causa comprovada nos seguintes fatores:
  - Instala o em ambiente de alta salinidade;
  - Instala o em sol e chuva (a es de agentes da natureza);
  - Exposi o e/ou contato do produto a subst ncias  cidas ou alcalinas;
  - Utiliza o de produtos qu micos inadequados para limpeza, incluindo uso de materiais ou ferramentas sujas/ speras.
- Despesas por processos de inspe o e diagn stico, incluindo a taxa de visita do t cnico, que determinem que a falha no produto foi causada por motivo n o coberto por esta garantia;
- Chamados relacionados a orienta o de uso de eletrodom sticos, cuja explica o esteja presente no Manual do Produto, Guia R pido ou em Etiquetas Orientativas que acompanham o produto, ser o cobrados dos consumidores. A garantia contratual n o cobre:
- Deslocamentos para atendimentos de produtos instalados fora do munic pio sede da Rede de Servi os Brastemp, a qual poder  cobrar taxa de locomo o do t cnico, previamente aprovada pelo consumidor, conforme tabela de quilometragem informada pela Whirlpool S.A. – Unidade de Eletrodom sticos atrav s do Servi o de Atendimento ao Consumidor (SAC);
- Todo e qualquer v cio de fabrica o aparente e de f cil constata o;
- Pe as sujeitas ao desgaste natural, descart veis ou consum veis, pe as m veis ou remov veis em

uso normal, tais como bot es de comando, puxadores, bem como, a m o de obra utilizada na aplica o das pe as e as consequ ncias advindas dessas ocorr ncias.

- Pe as com defeitos que n o impactam a funcionalidade do produto, tais como pe as amassadas, riscadas, trincadas, manchadas, etc.

### **Considera es gerais:**

A Whirlpool S.A. - Unidade de Eletrodom sticos n o autoriza nenhuma pessoa ou entidade a assumir em seu nome, qualquer outra responsabilidade relativa   garantia de seus produtos al m das aqui explicitadas.

A Whirlpool S.A. – Unidade de Eletrodom sticos reserva-se o direito de alterar caracter sticas gerais, t cnicas e est ticas de seus produtos, sem aviso pr vio. Este termo de garantia   v lido para produtos vendidos e instalados no territ rio brasileiro. Para a sua tranquilidade, mantenha o Manual do Produto com este Termo de Garantia e Nota Fiscal de compra do produto em local seguro e de f cil acesso.

**ATEN O:** para usufruir da garantia, preserve e mantenha em sua posse, a Nota Fiscal de Compra do produto e o Termo de Garantia. Esses documentos precisam ser apresentados ao profissional autorizado quando acionado o atendimento.

Para solucionar d vidas, agendar servi os e registrar sugest es ou reclama es, acesse o site

**[www.brastemp.com.br/assistencia](http://www.brastemp.com.br/assistencia)**

Ou ligue para: Whirlpool S.A. Unidade de Eletrodom sticos

### **Atendimento ao Consumidor:**

Rua Olympia Semeraro, n  675

Jardim Santa Em lia – S o Paulo/SP

CEP 04183-901 – Caixa Postal 5171

Capitais e Regi es Metropolitanas: (11) 3003-0099

Demais localidades: 0800-970-0999